

# HotGrips™ OXFORD

Heated Grips for 50-250cc Scooters

## USER INSTRUCTIONS

OF772



Page 2-7



Page 8-13



Page 14-20



Page 21-27



Page 28-34



Page 35-40



[www.oxprod.com](http://www.oxprod.com)

v.1 10-12



## Oxford Scooter HotGrips™: Fitting and User Instructions for part code OF772

These Hotgrips have been designed specifically for scooters which typically have smaller batteries and less powerful charging systems. Therefore they draw less current and produce slightly less heat than Hotgrips such as the Oxford Original or Sports Hotgrips. Yet for scooters riding at lower speeds than a typical sports motorbike and especially when riding through town and general commuting, on the HIGH setting these grips will provide warmth and comfort in normal winter conditions and on the LOW setting will provide comfort on those cooler summer days too. Whilst these grips have been designed for Scooters, they will also fit motorcycles.

**Note:** The switch is designed to be panel mounted and doesn't come with a bracket.

### A: Safety first: read carefully before fitting or using!

**IMPORTANT:** If you have any doubt about fitting your Oxford HotGrips™, immediately consult your local authorised Oxford stockist for advice or alternatively visit our website [www.oxprod.com](http://www.oxprod.com) and read the Frequently Asked Questions.

### WARNINGS:

- i. Your HotGrips must only be connected and turned on when fitted to your handlebars as per the instructions.
- ii. Before using the motorcycle/vehicle each time, please ensure that the fitted HotGrips are firmly glued to the handlebar. Failure to do so could result in an accident or personal injury.
- iii. Ensure that the throttle operates freely. Ensure that normal operation of the motorcycle is not affected. The Hotgrip cables must not foul or restrict the operation of the brake or clutch levers.
- iv. HOTGRIPS are designed for use with gloved hands. Do not allow bare skin to come into contact with your HotGrips when turned on the HIGH switch position as it may be too hot for comfort. Check the temperature for suitability before you set off. If the temperature becomes too hot when on the move, pull over safely and turn the temperature down to the LOW setting or to OFF if appropriate.
- v. Do not leave the motorcycle unattended when the HotGrips are turned on. The heat regulation is only controlled by the motorcyclist turning the heat controller up or down to suit the ambient weather conditions.  
If the grips are left turned ON at a high heat setting whilst the motorbike is in a warm garage or in warm ambient conditions, damage to the HotGrips or motorcycle could occur. Similarly if the Hotgrips are left turned on when fitted inside handlebar muffs the temperatures may rise beyond a safe point and damage or even risk of fire could occur in the most extreme situations.  
These are designed to be used in cold weather with the rider present.
- vi. Replace the HotGrips when the pattern of the outer rubber wears away in any one area.
- vii. Regularly check the integrity of the attachment and materials of your HotGrips.  
Do not use if in doubt and consult your local authorised OXFORD stockist.
- viii. OXFORD Products will accept no liability for the consequences of grips, which have not been securely fitted. Liability is limited to the replacement parts of the HotGrips in case of faulty materials or manufacture.



## B: Parts list for product: OF772

Before fitting, check that the following parts are included in the kit:

- 1 x Left HotGrip (22mm I/D x 125mm long)
- 1 x Right HotGrip (25.6mm I/D x 125mm long)
- 1 x Rainproof Panel mounted Switch rated to IP56
- 1 x Wiring loom with battery ring leads, 5amp quick-blow glass fuse, cable ties and grip superglue
- 1 x Oxford Hotgrip instructions
- 1 x Flat drill bit (20mm)

### Tools needed:

- A coarse and fine file for smoothing the throttle slider tube etc.
- Glass paper for cleaning the handlebars
- Cable snippers or pliers
- Standard motorcycle tools to remove the seat, fairing panels and battery connections
- Power Drill

## C: Fitting and Wiring Instructions

Your Oxford HotGrips are designed as a replacement for the handle bar grips already fitted to the motorcycle. HotGrips will fit onto most motorcycles that use 22mm or 7/8" Ø handlebars. The grip has an open end to allow for the bar end weight to be refitted without the need to trim the grip. If the end of the Hotgrip does need to be trimmed to ensure that a bar-end weight can be fitted without fouling the Hotgrips, then it is advisable to trim up-to the point shown in the diagram below. This ensures that the heating elements do not get cut. If you do not wish to cut the grip, it might be possible to put a metal washer or spacer on the inside of the bar-end weight to give additional clearance.



### The left and right grip are different sizes:

One is designed to fit over the left handlebar and has an internal diameter of approximately 22mm. The other fits over the throttle slider on the right handlebar and has a diameter of approximately 25mm.

## D: Fitting Procedure

1. Remove the existing handlebar grips.
2. Clean the left handlebar ensuring that the bars are smooth and free of glue and residue.
3. The bar should measure a consistent 22mm diameter.
4. If the HotGrips do not slide on easily, check if there is any excess rubber on the inside of the grip which may have seeped through the expansion slot during manufacturing. If so, use a long file and gently remove the excess rubber with the edge of the file.
5. When the right grip is removed there is a nylon throttle slider underneath. This may need to be removed and any raised areas smoothed off to ensure that the diameter is a consistent 25.6mm. This often involves filing off the raised ridges that were formed on the throttle slider.



### E: Trial fit the Oxford HotGrips

1. Always "dry fit" the grip to the bar first, to ensure that the grip is a snug fit before using the adhesive.
2. The HotGrips have a unique internal tube that can expand to fit over the handlebar.
3. This makes them easier to fit over handlebars that have inconsistent diameter bars due to manufacturing tolerances.
4. If the grips are too tight to slide on with only gentle effort, do not force them on or damage may occur. Check the dimensions of the handlebars again and adjust as necessary.
5. When sliding the grips onto the handlebars it is possible to twist them into place until they reach the correct finished position.

### F: Positioning on handlebars:

1. Position the grips so that the wires do not foul against the brake / clutch levers.  
The throttle grip should rotate freely without obstruction and without stretching or pinching the wires. The ideal fitment position of the grips can vary from bike to bike. We find that an ideal position can be one whereby the wires of the grips sit just below the brake and throttle levers. This position allows the Hotgrip wiring to be neatly attached to the clutch/brake cables and usually prevents the wires from being strained.

Throttle open



Throttle closed



However some people prefer the wire of the grips to sit a safe clearance above the brake and clutch levers so that the wire exits forward and relatively horizontal. When the throttle is opened the wire will then raise upwards and away from the brake lever.

2. Before removing the grips for the final fitting procedure, it is important to connect the electrical wiring harness to the battery and the grips. With the motorcycle engine running the grips can be switched on to make sure that the grips operate as expected. Failure to do so may invalidate the warranty.

### G: Final fitting of grips

1. Use the Super glue provided. It has been proven for this application and we cannot guarantee the suitability of an alternative.
2. **Warning:** The Superglue will bond skin and eyes in seconds. Keep out of reach of children.
  - **IT IS VERY IMPORTANT TO FIT THE GRIP IMMEDIATELY AND WITHOUT DELAY BECAUSE THE SUPERGLUE PROVIDED WILL BOND THE HOTGRIPS TO THE BARS VERY QUICKLY. THIS IS PARTICULARLY RELEVANT WITH THE THROTTLE SLEEVE AND HOTGRIPS**
  - Don't let the glue drip onto paintwork. Shield paintwork appropriately.



3. Clutch side HotGrips:
  - Apply plenty of glue along the length and around the diameter of the handle bar where the grip will finally sit.
  - Push the grip into place ensuring that the HotGrips are positioned correctly so it does not foul the clutch operation.
4. Throttle side HotGrips:
  - If the grip is a very tight fit over the throttle slider, then it is advisable to apply plenty of glue on the actual nylon throttle slider on the inner most flange and less along the length of the throttle slider. This is to ensure that the grip and glue do not set too early and half way up the throttle slider. We would also recommend to apply a ring of glue around the outer end of the throttle slider as some of this will naturally be drawn up the length of the throttle slider tube.  
If however the grip slides easily over the throttle slider then we would recommend using plenty of glue around the whole circumference of the throttle slider to ensure a safe and secure fitment.
5. Be sure to act immediately to wipe away any excess glue with a dry cloth.
6. Allow the glue to dry for at least 24 hours before using. Ensure that the grips are firmly fixed in place before use. Do not use if the grip moves and seek advice immediately.

## H: Wiring Harness Installation

1. Find a suitable location to panel mount the switch and then take the wiring back to the battery to ensure it easily reaches. Then unscrew the panel before drilling a hole of approximately 20mm. In this kit, we provide a 20mm drill bit for making the hole. It will form a hole in most plastic panels. When drilling, choose a slow drill speed and slowly create the hole. Remember to wear appropriate safety goggles and clothing.  
If you prefer, most motorcycle dealers will be happy to fit these Hotgrips for you.  
Put the whole wiring loom through the 20mm hole and feed the wiring along the scooter chassis until the ring leads reach the battery. Push the switch into the hole and ensure it has popped into position and is retained securely in the panel. Ensure that the waterproof switch cover is wrapped under the switch and is therefore sealing against the body panel.
2. Remember to install the switch in a suitable position ensuring the wiring harness will reach the wires from the grips without strain.
3. The loom is designed for ease of fitting. There are only 2 wires that need attaching to the scooter's existing wiring system. All other connections are through the multi pin block connectors and cannot be fitted the wrong way.
4. A panel mount LED has been included in the wiring loom which can be fitted near to the switch if required. To fit this, drill a 6.5 mm diameter hole and push the LED light from the inside of the panel and it will pop into place.

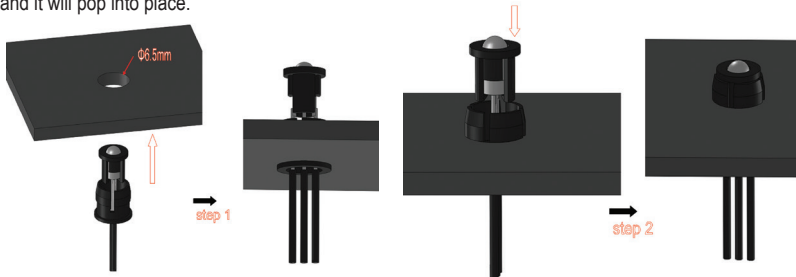



- When the wiring is in position on the motorcycle, we strongly recommend that all connectors are protected with either electrical insulation tape, waterproof sealing tape or heat shrink tubing (be careful not to damage the cable when fitting heat shrink).
- Both the negative and the positive battery connections are fitted with a ring terminal. This will allow them to be bolted to the battery terminals. It is the easiest option to connect the positive (+ Red wire) straight to the positive (+) battery terminal so that the grips receive sufficient voltage from the vehicles charging system.
- The negative or earth (Black wire) should be connected to the negative (-) battery terminal.
- If the switch is connected to a switched ignition supply feed, please ensure that the wiring harness is connected to main ignition cabling which can take the extra load of up to 3 amps. Problems are commonly found to be caused when connections are made to horn or any lighting circuits.

Typical problems experienced could be:

- The switch may not come on
- Fuses failing in the fuse box
- Overheating of wires on the bike
- Indicators or lighting malfunctioning

If unsure, please contact your local dealer for advice before fitting these Hotgrips.

Refer to the wiring diagram below.

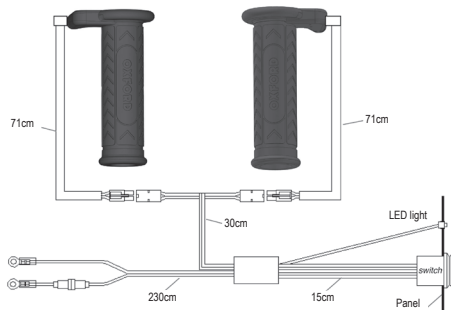

## I: Usage guidelines

- Once fitted the OXFORD HotGrips are designed for keeping gloved hands at a comfortable and warm temperature. Small changes to the ambient temperature will affect the temperature of the HotGrips and it is necessary to adjust temperature as appropriate. For simplicity and reliability, there are 2 possible power settings.

In the LOW position the power is restricted to 25% and would commonly be used when the ambient temperature is between 10° to 17° C.

In the HIGH position the power is at 100% and would be used when temperatures are between 0° and 9°. These ambient temperatures are given as a guide only and varies depending on the rider and what type of gloves are worn.

If the grips are too hot please ensure the heat controller is turned to the LOW position or even switch it OFF if necessary.

- If connected directly to the battery, please ensure that you remember to switch off the HOTGRIPS before leaving the vehicle. The optional LED light should remind you that it is switched on. Unfortunately Oxford Products cannot accept any responsibility for flattened batteries.



## **J: Technical Data**

- 12 Volt Systems only (Typical running voltage between 13.5 and 14.3 Volts)
- Switch information: High/Low settings
- Back drain current: Zero if the switch is turned OFF
- Current drain: Average 3.0amps per pair (42 Watts)
- Fuse: 5Amp mini-blade fuse (available in all automotive shops)
- When Hotgrips are fitted to your motorbike we always advise you to connect the battery to a charging system such as the OXFORD Oximiser or Maximiser3800 when the bike is not in use. On some motorbikes that have older or small capacity batteries, the extra electrical current demanded by the Hotgrips can reduce the battery voltage levels and replacing this by charging is recommended.

## Oxford HotGrips™ Scooter: Consignes de montage et d'utilisation pour la référence OF772

Ces Hotgrips sont spécifiquement conçues pour les scooters dont les batteries sont normalement plus petites et les circuits de charge moins puissants. Elles tirent donc moins de courant et produisent un peu moins de chaleur que les autres Hotgrips telles que les Oxford Original ou les Hotgrips sport. Toutefois, les scooters allant moins vite que les motos de sport, surtout pour les déplacements en ville et pour les trajets quotidiens, ces poignées, réglées sur HIGH, vous procureront chaleur et confort pendant les hivers les plus rigoureux, et, réglées sur LOW, elle vous assureront le confort pendant les journées d'été pluvieuses. Bien qu'elles aient été conçues pour les scooters, ces Hotgrips® s'adaptent aussi aux motos. Remarque : L'interrupteur est prévu pour être monté sur un panneau de carrosserie et ne comporte pas de support.

**A : La sécurité d'abord : veuillez lire ces instructions attentivement avant de monter ou d'utiliser les HotGrips !**

**IMPORTANT :** En cas de doute sur la pose de vos HotGrips™, contactez immédiatement votre agent agréé Oxford local pour demander conseil ou consultez la rubrique FAQ sur notre site Internet : [oxprod.com](http://oxprod.com) .

### AVERTISSEMENTS :

- i. Vos HotGrips ne doivent être connectées et utilisées qu'une fois posées sur le guidon conformément aux instructions.
- ii. Avant chaque utilisation de la moto ou du quad, assurez-vous que les HotGrips posées sont solidement collées sur le guidon. Dans le cas contraire, vous risquez un accident ou des blessures corporelles.
- iii. Vérifiez que la manette des gaz fonctionne sans entrave. Vérifiez que le fonctionnement normal de la moto n'est pas affecté. Les câbles des HotGrips ne doivent pas gêner ni entraver le fonctionnement des leviers de frein ou d'embrayage.
- iv. Les poignées HOTGRIPS sont conçues pour être utilisées avec des gants. Ne laissez pas vos mains nues entrer en contact avec les poignées Hotgrips après les avoir réglées sur HIGH car elles pourraient être trop chaudes. Vérifiez que la température vous convient avant de prendre la route. Si les poignées deviennent trop chaudes pendant que vous conduisez, garez-vous pour baisser la température ou les éteindre.
- v. Ne laissez pas la moto sans surveillance avec les HotGrips en marche. La régulation de chaleur est commandée uniquement par le motocycliste qui augmente ou baisse le régulateur selon les conditions climatiques.

Si vous laissez les poignées HotGrips en marche à température élevée lorsque la moto est garée dans un garage chauffé ou par temps chaud, les HotGrips ou la moto risquent d'être endommagées. De même, si les Hotgrips restent allumées lorsqu'elles sont montées dans les manchons du guidon, la température risque de s'élever dangereusement et de causer des dégâts ou même un incendie dans les situations les plus extrêmes. Les HotGrips sont conçues pour être utilisées par temps froid et par le motocycliste.

- vi. Remplacez les HotGrips lorsque la sculpture du caoutchouc extérieur s'use dans une zone.
- vii. Vérifiez régulièrement l'intégrité et des fixations et des matériaux de vos HotGrips. En cas de doute, ne les utilisez pas et contactez votre revendeur agréé OXFORD local.
- viii. OXFORD Products n'accepte aucune responsabilité quant aux conséquences d'une mauvaise pose des poignées. La responsabilité d'OXFORD Products est limitée au remplacement des pièces des HotGrips en cas de défaut de matériau ou de fabrication.

## B : Liste des pièces du produit OF772

Avant la pause, vérifiez que les pièces suivantes sont incluses dans le kit :

- 1 x HotGrip gauche (22 mm D/l x 125 mm L)
- 1 x HotGrip droite (25,6 mm D/l x 125 mm L)
- 1 x Résistant aux intempéries, interrupteur avec 2 réglages de chaleur qui se monte sur le carénage (IP-65)
- 1 x faisceau de câblage avec câbles de batterie à cosses, fusible rapide en verre 5 A, attache-câbles et superglue
- 1 x foret plat (20 mm)

### Outils nécessaires :

- Une râpe et une lime pour limer le tube du curseur de la manette des gaz
- Du papier de verre pour nettoyer le guidon
- Un coupe-fil ou des pinces
- Des outils standard pour moto pour retirer le siège, les carénages et les connexions de la batterie
- Perceuse électrique

## C : Instructions de pose et de câblage pour les motos

Vos HotGrips Oxford sont conçues pour remplacer les poignées de guidon déjà posées sur la moto.

Les HotGrips s'adaptent à la plupart des motos équipées d'un guidon de 22 mm (7/8 pouces) de diamètre. La poignée a une extrémité ouverte pour permettre de réajuster le poids d'extrémité de guidon sans avoir besoin de raccourcir la poignée. S'il s'avère nécessaire de raccourcir la poignée pour permettre de réajuster le poids d'extrémité sans gêner les Hotgrips, nous recommandons de raccourcir jusqu'au point indiqué dans le schéma ci-dessous. Ceci permet d'être sûr que les éléments chauffants ne sont pas coupés. Si vous ne souhaitez pas couper la poignée, essayez de poser une rondelle ou une entretoise métallique à l'intérieur de l'embout de guidon pour créer un écart.



### Les poignées gauche et droite sont de tailles différentes :

L'une est conçue pour s'adapter à la partie gauche du guidon et a un diamètre intérieur d'environ 22 mm. L'autre s'adapte sur le curseur de la manette des gaz, sur la partie droite du guidon, et son diamètre est d'environ 25 mm.

## D : Méthode de Montage

1. Retirez les poignées de guidon existantes.
2. Nettoyez la partie gauche du guidon en vous assurant qu'elle est lisse, sans colle ni résidus.
3. Le diamètre du guidon doit être de 3 mm sur toute sa longueur.
4. Si les HotGrips ne glissent pas facilement, vérifiez s'il y a un excès de caoutchouc à l'intérieur de la poignée qui aurait pu s'insérer par l'encoche d'expansion au cours de la fabrication. Si c'est le cas, retirez soigneusement l'excès de caoutchouc avec le bord d'une lime longue.
5. Le retrait de la poignée droite révèle le curseur de manette des gaz en nylon. Vous devrez peut-être le retirer et limer toute surface en relief pour ramener le diamètre à 25,6 mm sur toute la longueur. Cette opération implique souvent de limer les surépaisseurs sur les bords du curseur de la manette des gaz.

## E : Faites un essai de montage des HotGrips Oxford

1. Commencez toujours par monter d'abord la poignée « à sec » sur le guidon pour être sûr que la poignée est ajustée serrée avant d'utiliser l'adhésif.
2. Les Hotgrips sont équipées d'un tube intérieur unique qui peut s'étirer pour s'adapter au guidon.
3. Ceci les rend plus faciles à poser sur les guidons dont le diamètre est irrégulier du fait des tolérances de fabrication.
4. Si les poignées sont trop serrées pour glisser sans effort inutile, ne forcez pas car vous risqueriez de les endommager. Vérifiez à nouveau les dimensions du guidon et ajustez selon les besoins.
5. Pour poser les poignées sur le guidon, vous pouvez les glisser en tournant jusqu'à ce qu'elles atteignent la bonne position définitive.

## F : Positionnement sur le guidon :

1. Positionnez les poignées de sorte que les câbles n'accrochent pas les manettes de frein / d'embrayage. La poignée des gaz doit pivoter librement sans obstruction, sans tirer les câbles ni les pincer. Le positionnement idéal des poignées peut varier d'une moto à l'autre. Toutefois, à notre avis, le positionnement idéal est lorsque les câbles des poignées passent juste en dessous des manettes de frein et d'embrayage. Cette position permet aux câbles des Hotgrips d'être bien fixés aux câbles d'embrayage et de frein tout en évitant de tirer dessus.

Gaz ouverts :



Gaz fermés :



Néanmoins, certaines personnes préfèrent faire passer les câbles des poignées à bonne distance au dessus des manettes de freins et d'embrayage de façon que le câble sorte vers l'avant et relativement horizontal. Lorsque les gaz sont ouverts, le fil se relève et se dégage de la manette de frein.

2. Avant de retirer les poignées pour la dernière procédure d'ajustement, il est important de brancher le faisceau de câblage sur la batterie et les poignées. Avec le moteur de la moto en marche, les poignées peuvent être allumées pour vérifier qu'elles fonctionnent comme prévu. Le non-respect de cette partie de la procédure entraîne l'annulation de la garantie.

## G : Montage final des poignées

1. Utilisez la Superglue fournie. Cette colle a été testée pour cette application et nous ne pouvons pas garantir l'utilisation d'un autre produit.
2. Avertissement : La Superglue colle la peau et les yeux en quelques secondes seulement. Maintenez-la hors de portée des enfants.
  - **IL EST TRÈS IMPORTANT DE POSER LES POIGNÉES IMMÉDIATEMENT ET SANS RETARD CAR LA SUPERGLUE FOURNIE COLLE LES POIGNÉES AU GUIDON TRÈS RAPIDEMENT. CELA EST PARTICULIÈREMENT LE CAS POUR LE MANCHON GAZ ET LES HOTGRIPS.**
  - Ne laissez pas la colle couler sur une surface peinte. Protégez correctement les surfaces peintes.
3. **HotGrip côté embrayage :**
  - Appliquez une grande quantité de colle sur la longueur et sur le diamètre du guidon, là où la poignée doit être définitivement posée.
  - Poussez la poignée en place en faisant attention de positionner correctement les HotGrips pour ne pas gêner l'embrayage.

### HotGrips côté gaz :

- Si la poignée est très serrée sur le curseur de la manette des gaz, il est recommandé d'appliquer une grande quantité de colle sur le bord le plus à l'intérieur du curseur en nylon même et moins sur la longueur du curseur. Ceci permet de garantir que la poignée et la colle ne prennent pas trop tôt et a mi-chemin du curseur de la manette des gaz. Nous recommandons également d'appliquer un cordon de colle sur l'extrémité externe du curseur de la manette des gaz car une certaine quantité de colle se répandra naturellement sur la longueur du tube du curseur. Cependant, si la poignée glisse facilement sur le curseur, nous recommandons d'utiliser une grande quantité de colle sur toute la circonférence du curseur pour assurer un positionnement sûr et fiable.
5. Essuyez immédiatement tout excès de colle avec un chiffon sec.
  6. Laissez sécher la colle pendant au moins 24 heures avant utilisation. Assurez-vous que les poignées sont fermement fixées en place avant utilisation. Si elles bougent, ne les utilisez pas et demandez conseil immédiatement.

### H : Faisceau de Câblage

1. Sélectionnez un emplacement convenable sur le panneau de carrosserie pour monter l'interrupteur puis amenez le faisceau de câblage jusqu'à la batterie pour vérifier qu'il est assez long. Dévissez le panneau avant de percer un trou d'environ 20 mm. Vous trouverez un foret de 20 mm dans ce kit pour percer le trou. Il peut percer la plupart des panneaux en plastique. Percez à basse vitesse pour former le trou lentement. N'oubliez pas de porter des lunettes et des vêtements de sécurité. Si vous préférez, la plupart des concessionnaires de motos pourront poser les Hotgrips pour vous.

Faites passer tout le faisceau de câblage par le trou de 20 mm et le long du châssis du scooter jusqu'à ce que les câbles à cosse atteignent la batterie. Enfoncez l'interrupteur dans le trou, vérifiez qu'il est bien en place et fixé dans le panneau. Vérifiez que le cache étanche passe bien sous l'interrupteur pour former un joint avec la carrosserie.

2. Veillez à poser l'interrupteur dans un emplacement convenable de manière que le faisceau de câblage et les fils des Hotgrips se rejoignent sans tirer.
3. L'interrupteur peut être monté sur un panneau plat à l'aide de la plaque en mousse auto-adhésive. Il peut aussi être monté sur le support en métal fourni (si ce dernier est adapté au véhicule). La plaque en mousse doit être montée entre le support et l'interrupteur pour réduire les vibrations. La forme du support peut également être modifiée si nécessaire.
4. Une LED à monter sur panneau de carrosserie est incluse dans le faisceau de câblage et peut être posée près de l'interrupteur si nécessaire. Pour la poser, percez un trou de 6,5 mm de diamètre et appuyez dessus depuis l'intérieur du panneau pour la mettre en place. Un cache permet de couvrir la LED lorsqu'elle est en place sur le panneau.

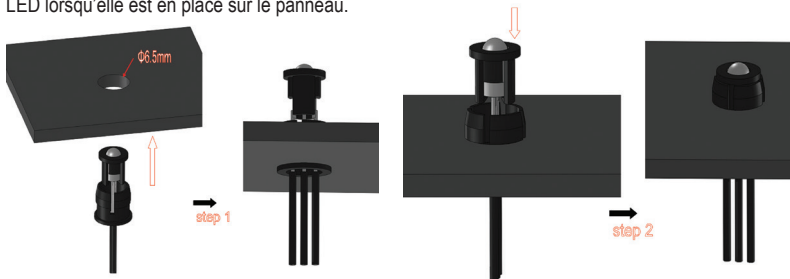

5. Une fois le faisceau de câblage monté sur la moto, nous recommandons fortement de protéger tous les connecteurs avec un ruban chatterton, un ruban étanche ou une gaine thermorétractable (faites attention de ne pas endommager le câble lors de la thermorétraction).
6. Les connexions positive et négative de la batterie sont munies d'un terminal en anneau. Cela leur permet d'être vissées sur les pôles de la batterie. Il est à la fois préférable et plus facile de brancher le fil positif (+ fil rouge) directement sur le positif (+) de la batterie pour que l'interrupteur reçoive une tension suffisante du système de charge du véhicule.
7. Le fil négatif ou de masse (fil noir) doit être branché sur le négatif (-) de la batterie.
8. Le boîtier de commande (voir schéma ci-dessous) peut être placé sous le siège de la moto ou près de la batterie. Nous recommandons toutefois de l'éloigner d'au moins 25 mm (1 pouce) de la batterie.
9. Si l'interrupteur doit être raccordé à une alimentation d'allumage commutée, vérifiez que le faisceau de câblage est branché sur le câble d'allumage principal, capable de supporter la charge supplémentaire pouvant atteindre 3 A. On constate des problèmes fréquents lorsque les branchements sont faits sur les circuits de l'avertisseur sonore ou d'éclairage quelconque.

Exemples de problèmes typiques :

- L'interrupteur ne s'allume pas
- Fusibles grillés dans la boîte à fusibles
- Surchauffe des câbles sur la moto
- Dysfonctionnement des témoins ou de l'éclairage

En cas de doute, demandez conseil à votre concessionnaire avant de poser les HotGrips.

**Consultez le schéma électrique ci-dessous.**

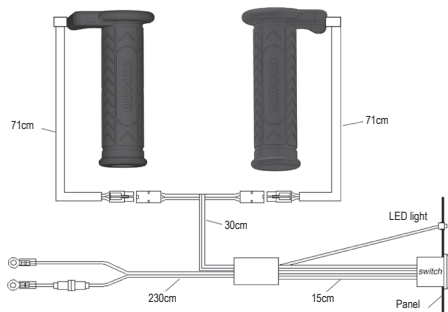

## I : Conseils d'utilisation

1. Une fois posées, les HotGrips OXFORD sont conçues pour maintenir les mains gantées à une température confortable et chaude. Les petites variations de température ambiante affectent la température des HotGrips et elle doit donc être réglée selon les besoins. Il y a deux réglages simples et fiables.
  - Sur LOW, la puissance est maintenue à 25 % et ce réglage convient normalement pour une température ambiante entre 10 °C et 17 °C.
  - Sur HIGH, la puissance est à 100 % et convient pour des températures ambiantes entre 0 °C et 9 °C. Ces températures ne sont données qu'à titre indicatif et dépendent de l'utilisateur et du type de gants.
2. Si les HOTGRIPS sont reliées directement à la batterie, n'oubliez pas de les éteindre avant de descendre de votre moto. La LED en option vous indique si elles sont allumées.



## **J : Caractéristiques techniques**

- Circuit 12 V uniquement (tension de fonctionnement normale entre 13,5 et 14,3 V)
- Informations sur l'interrupteur : Réglages HIGH/LOW (haut/bas)
- Courant de retour : Aucun quand l'interrupteur est coupé
- Consommation électrique : 3,0 A en moyenne par paire (42Watts)
- Fusible : Fusible rapide en verre 5 A (disponible dans la plupart des magasins automobiles et d'électricité)
- Lorsque les Hotgrips sont posées et utilisées régulièrement sur la moto, nous recommandons toujours de charger la batterie sur un chargeur tel que l'Oximiser ou le Maximiser3800 OXFORD quand vous n'utilisez pas la moto.

Sur certaines motos avec des batteries plus anciennes ou plus petites, le supplément de courant requis par les Hotgrips peut faire baisser la tension de la batterie et il est recommandé de faire l'appoint en chargeant la batterie régulièrement.



## Oxford HotGrips™ Scooter: Montage- und Benutzeranleitung für Teilcode OF772

Diese HotGrips wurden speziell für Motorroller entworfen, die in der Regel Batterien von geringerer Kapazität und weniger leistungsfähige Ladesysteme haben. Deshalb haben sie einen geringeren Stromverbrauch und erzeugen etwas weniger Wärme als HotGrips wie die Oxford Original oder Sports HotGrips. Doch werden diese Griffe an Motorrollern bei geringeren Geschwindigkeiten als bei typischen Sportmotorrädern und insbesondere bei der Fahrt in der Stadt und im Berufsverkehr bei der HIGH-Einstellung selbst bei härtesten winterlichen Wetterbedingungen Wärme und Komfort bieten. Bei der LOW-Einstellung wird der Fahrer auch an nassen Sommertagen angenehm gewärmte Griffe haben. Obwohl die Griffe für Motorroller entwickelt wurden, lassen sie sich auch bei Motorrädern verwenden. Hinweis: Der Schalter ist zur Befestigung am Armaturenbrett ausgelegt, weshalb der Bausatz keine Schalterhalterung enthält.

### A: Sicherheit hat Vorrang: Vor Einbau oder Gebrauch sorgfältig durchlesen!

**WICHTIG:** Wenn Sie sich bezüglich des Einbaus der Oxford HotGrips™ nicht sicher sind, wenden Sie sich bitte sofort an Ihren örtlichen Oxford-Vertragshändler oder besuchen Sie alternativ unsere Webseite [www.oxprod.com](http://www.oxprod.com) und lesen Sie den Abschnitt zu den häufig gestellten Fragen (Frequently Asked Questions, FAQ).

#### WARNUNGEN:

- i. Die HotGrips dürfen nur angeschlossen und eingeschaltet werden, wenn sie entsprechend der Anleitung an der Lenkstange angebracht wurden.
- ii. Stellen Sie vor jeder Benutzung des Motorrads bzw. Fahrzeugs sicher, dass die HotGrips sicher an der Lenkstange verklebt sind. Eine Nichtbeachtung dieser Vorsichtsmaßnahme kann zu Unfällen oder Verletzungen führen!
- iii. Sicherstellen, dass der Gashebel ungehindert betätigt werden kann und der normale Betrieb des Motorrads nicht gefährdet ist. Die HotGrip-Kabel dürfen die Betätigung der Brems- oder Kupplungshebel nicht beeinträchtigen.
- iv. HOTGRIPS are designed for use with gloved hands. Do not allow bare skin to come into contact with your HotGrips when turned on the HIGH switch position as it may be too hot for comfort. Check the temperature for suitability before you set off. If the temperature becomes too hot when on the move, pull over safely and turn the temperature down to the LOW setting or to OFF if appropriate.
- v. Lassen Sie Ihr Motorrad bei eingeschalteten HotGrips nicht unbeaufsichtigt stehen. Die Wärmeregung wird ausschließlich vom Fahrer kontrolliert, der den Regler dem Wetter entsprechend einstellt. Falls die Griffe auf hohe Temperatur eingestellt sind, während das Motorrad in einer warmen Garage oder bei warmen Umgebungsbedingungen abgestellt ist, könnten die HotGrips oder das Motorrad beschädigt werden. Falls die Hotgrips beim Einbau im Innern von Lenkstangen-Handwärmern eingeschaltet bleiben, könnte die Temperatur über einen sicheren Wert steigen und Schäden verursachen oder unter extremen Umständen sogar zu Brandgefahr führen. Die Griffe sind zur Verwendung bei kaltem Wetter und unter Aufsicht durch den Fahrer bestimmt.
- vi. Tauschen Sie die HotGrips aus, wenn das Muster der äußeren Gummischicht in einem Bereich abgenutzt ist.
- vii. Die Unversehrtheit des Zubehörs und der Materialien der HotGrips sollte regelmäßig überprüft werden. Im Zweifelsfall die HotGrips nicht benutzen und sich an Ihren örtlichen OXFORD-Vertragshändler um Rat wenden.
- viii. Oxford Products übernimmt keine Haftung für Schäden infolge von unsachgemäßer bzw. unsicherer Montage der Griffe. Die Haftung von OXFORD Products ist bei Material- oder Herstellungsfehlern auf den Ersatz der HotGrips (d.h. die eigentlichen Teile) beschränkt.

## B: Teilliste für die Produkte OF772

Vor dem Einbau prüfen, dass die folgenden Artikel in der Packung enthalten sind:

- 1 x linker HotGrip (22 mm ID x 125 mm lang)
- 1 x rechter HotGrip (25,6 mm ID x 125 mm lang)
- Wetterfeste Schalter mit 2 Heizstufen, die auf der Verkleidung montiert (IP-65)
- 1 x Kabelbaum mit Batterie-Ringkabelverbindern, schnell auslösender 5-A-Glassicherung, Kabelbindern und Griffsuperklebstoff
- 1 x Spitzbohrer (20 mm)

### Benötigtes Werkzeug:

- Eine Grobfeile und eine Feinfeile zum Glätten des Gasschieberrohrs
- Schleifpapier zur Reinigung der Lenkstange
- Kabelschneider oder Zange
- Standardwerkzeuge für Motorräder zum Ausbau des Sitzes, der Verkleidungsbleche und Batterieanschlüsse
- Bohrmaschine

## C: Einbau- und Verdrahtungsanleitung für Motorräder

Ihre Oxford HotGrips sind zum Ersatz der bereits an Ihrem Motorrad montierten Lenkstangengriffe bestimmt. Hotgrips werden auf die meisten Motorräder passen, die Lenkstangen mit 22 mm bzw. 7/8" Durchmesser verwenden. Der Griff ist an einem Ende offen, damit das Gewicht am Lenkstangenende ohne Kürzen (Beschneiden) des Griiffs wieder eingesetzt werden kann. Falls das Ende des Hotgrip nicht gekürzt werden muss, um den Einbau eines Stangenendgewichts ohne Beeinträchtigung der Hotgrips zu gewährleisten, empfiehlt es sich, am im folgenden Diagramm gezeigten Punkt abzuschneiden. Damit wird sichergestellt, dass die Heizelemente nicht eingeschnitten werden.

Wenn Sie den Griff nicht abschneiden möchten, könnten Sie versuchen, eine Metallunterlegscheibe oder einen Abstandhalter auf der Innenseite des Lenkerendgewichts einzulegen, um zusätzliches Spiel zu erreichen.



### Der linke und rechte Griff haben unterschiedliche Abmessungen:

Ein Griff passt über die linke Lenkstange und hat einen Innendurchmesser von ca. 22 mm. Der andere passt über den Gasschieber an der rechten Lenkstange und hat einen Durchmesser von ca. 25 mm.

## D: Montageverfahren

1. Die vorhandenen Lenkstangengriffe entfernen.
2. Die linke Lenkstange reinigen und sicherstellen, dass die Lenkstangenteile glatt und frei von Klebstoff und Schmutzresten sind.
3. Die Lenkstange sollte einen konsistenten Durchmesser von 22 mm aufweisen.



4. Falls die HotGrips nicht einfach auf der Stange gleiten prüfen Sie, dass kein Gummi auf ihrer Innenseite übersteht, das bei der Herstellung durch den Expansionschlitz eingedrungen sein könnte. In diesem Fall verwenden Sie bitte eine lange Feile zum vorsichtigen Entfernen des überstehenden Gummis mit der Feilenkante.
5. Beim Entfernen des rechten Griffs findet sich darunter ein Nylongasschieber Dieser muss möglicherweise entfernt werden und jegliche Unebenheiten müssen geglättet werden, damit der Durchmesser konsistent 25,6 mm aufweist. Dabei müssen oft die vorstehenden Kanten auf dem Gasschieber abgefeilt werden.

### **E: Versuchsweise Montage der Oxford HotGrips**

1. Den Griff immer zunächst versuchsweise anbringen, um seinen festen Sitz zu prüfen, bevor der Klebstoff aufgetragen wird.
2. Die HotGrips haben einen einzigartigen Innenschlauch, der gedehnt werden kann, um über die Lenkstange zu passen.
3. Hierdurch lassen sie sich einfacher auf die Lenkstangenenden aufschieben, die infolge von Herstellungstoleranzen einen ungleichmäßigen Durchmesser haben.
4. Wenn die Griffe zu eng sind, um sich mit sanftem Kraftaufwand aufschieben zu lassen, wenden Sie keine Gewalt an, da sie sonst beschädigt werden. Die Ausmaße der Lenkstange nochmals überprüfen und bei Bedarf anpassen.
5. Beim Aufschieben der Griffe auf die Lenkstange können diese in ihre korrekte Position gedreht werden.

### **F: Positionierung auf der Lenkstange:**

1. Die Griffe so in Position bringen, dass die Drähte die Brems-/Kupplungshebel nicht beeinträchtigen. Der Gashebelgriff sollte sich ungehindert drehen lassen und die Drähte sollten dabei weder verdreht noch eingeklemmt werden.

Die ideale Einbauposition der Griffe kann von Motorrad zu Motorrad unterschiedlich sein. Wir haben festgestellt, dass eine ideale Position erreicht sein kann, wenn die Drähte der Griffe gerade unterhalb der Brems- und Kupplungshebel liegen.

Diese Position gestattet eine saubere Befestigung der Hotgrip-Kabel an den Kupplungs- bzw. Bremskabeln und verhindert gewöhnlich eine übermäßige Spannung der Drähte.

**Gas geben:**



**Gashebel in Leerlaufstellung:**



Einige Motorradfahrer ziehen es jedoch vor, die Drähte der Griffe in einem sicheren Abstand oberhalb der Brems- und Kupplungshebel zu verlegen, sodass der Draht nach vorne und relativ horizontal austritt. Beim Gas geben wird der Draht dann angehoben und vom Bremshebel weg bewegt.

2. Es ist ratsam, vor dem Entfernen der Griffe für die endgültige Montage zunächst die elektrischen Drähte an Batterie und Griffen anzuschließen. Die Griffe können dann bei laufendem Motor eingeschaltet werden um sicherzustellen, dass sie erwartungsgemäß funktionieren. Eine Nichtbeachtung dieser Anweisung könnte zum Erlöschen der Garantie führen.



## G: Abschließende Montage der Griffe

1. Verwenden Sie den beiliegenden Superklebstoff. Er hat sich für diesen Zweck bewährt und sollte nicht durch ein anderes Produkt ersetzt werden. Wir können die Eignung alternativer Produkte nicht garantieren.
2. Warnung: Der Superklebstoff verklebt Haut und Augen in Sekundenschnelle! Für Kinder unzugänglich aufbewahren.

**ES IST ÄUßERST WICHTIG, DASS DIE GRIFFE SOFORT UND OHNE ZEITVER ZÖGERUNG ANGEBRACHT WERDEN, DA DER MITGELIEFERTE SUPERKLEBSTOFF DIE HOTGRIPS SEHR SCHNELL MIT DER LENKSTANGE VERBINDET. DAS IST BESONDERS BEI DER GASHEBELHÜLLE UND DEN HOTGRIPS RELEVANT.**

- Lassen Sie den Klebstoff nicht mit der Lackierung Ihres Motorrads in Berührung kommen. Lackierung entsprechend abdecken.
3. HotGrip auf der Kupplungsseite:
    - Ausreichend Klebstoff entlang der Länge der Lenkstange und um ihren Durchmesser, wo der Griff endgültig sitzen wird, auftragen.
    - Den Griff in Position schieben und sicherstellen, dass die Kupplungs-betätigung durch den Griff nicht beeinträchtigt ist.
  4. HotGrips auf der Gashebelseite:
    - Falls der Griff sehr fest auf dem Gasschieber sitzt ist es ratsam, viel Klebstoff auf dem innersten Flansch des eigentlichen Nylongasschiebers und wenige entlang der Länge des Gasschiebers aufzutragen. Damit wird sichergestellt, dass der Griff und Klebstoff nicht zu früh und auf halbem Weg auf dem Gasschieber aushärten. Außerdem empfehlen wir, einen Klebstoffring um das äußere Ende des Gasschiebers aufzutragen, da ein Teil dieses Klebstoffs auf natürliche Weise über die Länge des Gasschieberrohrs hinauf gesogen wird.  
  
Falls sich der Griff jedoch leicht über den Gasschieber schieben lässt, empfehlen wir die Verwendung von reichlich Klebstoff um den gesamten Umfang des Gasschiebers zur Gewährleistung einer sicheren festen Verbindung.
  5. Sicherstellen, dass überschüssiger Klebstoff unverzüglich mit einem trockenen Tuch abgewischt wird.
  6. Vor dem Gebrauch der Griffe den Klebstoff mindestens 24 Stunden trocknen lassen. Sicherstellen, dass die Griffe sicher und fest angebracht sind. Wenn sich die Griffe bewegen, die HotGrips nicht verwenden und sofort um Rat fragen.

## H: Montage des Kabelbaums

1. Suchen Sie eine geeignete Stelle zur Montage des Schalters und verlegen Sie danach die Verdrahtung zurück zur Batterie. Achten Sie auf ausreichende Kabellänge. Schrauben Sie danach das Armaturen Brett ab, bevor Sie ein Loch mit ungefähr 20 mm Durchmesser bohren. Diesem Bausatz liegt ein 20-mm-Bohrer zum Bohren des Lochs bei. Damit sollten Sie in den meisten Kunststoffarmaturenbrettern ein Loch bohren können. Wählen Sie beim Bohren eine geringe Bohr drehzahl und bohren Sie das Loch langsam und vorsichtig. Denken Sie daran, beim Bohren angemessene Bekleidung und eine Schutzbrille zu tragen.  
  
Die meisten Motorradhändler werden die Montage dieser HotGrips gerne für Sie übernehmen. Stecken Sie den gesamten Kabelbaum durch das 20-mm-Loch und verlegen Sie die Kabel entlang der Karosserie des Motorrollers bis zur Batterie. Drücken Sie den Schalter in das Loch und vergewissern Sie sich, dass er auf dem Armaturenbrett korrekt und sicher positioniert ist. Stellen Sie sicher, dass die wasserdichte Schalterabdeckung unter dem Schalter eingeklemmt ist und somit den Schalter gegen das Armaturenbrett abdichtet.



2. Der Schalter sollte in einer geeigneten Position montiert werden, damit die Drähte von den Griffen nicht gedehnt werden.
3. Der Schalter kann auf einer flachen Unterlage unter Verwendung des selbstklebenden Montageschaumkissens befestigt werden. Er kann alternativ mit der beiliegenden Metallhalterung montiert werden (falls diese Halterung für das Fahrzeug geeignet ist). Bitte montieren Sie das Schaumkissen zur Verringerung von Vibrationen zwischen der Halterung und dem Schalter. Die Halterung kann bei Bedarf auch in eine andere Form gebogen werden.
4. Eine auf dem Armaturenbrett montierte LED ist im Kabelbaum enthalten und kann bei Bedarf in der Nähe des Schalters eingebaut werden. Bohren Sie dazu ein Loch von 6,5 mm Durchmesser und drücken Sie die LED-Lampe von der Innenseite des Armaturenbretts nach außen, wo sie in der richtigen Position liegen wird. Die LED wird nach ihrer Positionierung im Armaturenbrett mit einer Kappe verkleidet.

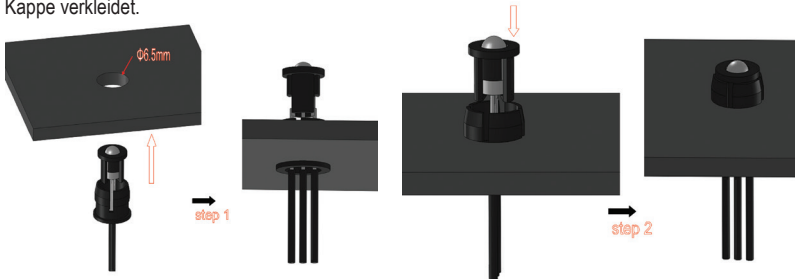

5. Nach der Verlegung der Verdrahtung am Motorrad empfehlen wir dringend den Schutz aller Steckverbinder durch elektrisches Isolierband, wasserdichtes Dichtungsband oder Schrumpfschlauch. (Achten Sie darauf, das Kabel bei der Anbringung des Schrumpfschlauchs nicht zu beschädigen.)
6. Sowohl die negativen als auch positiven Batterieanschlüsse haben eine Ringklemme. Hierdurch können sie mit den Batteriepolen verschraubt werden. Es empfiehlt sich (und ist am einfachsten), den positiven roten Draht (+) direkt mit der positiven (+) Batterieklemme zu verbinden, damit der Schalter eine ausreichende Spannung vom Ladesystem des Motorrads erhält.
7. Der negative Draht bzw. Erdungsdraht (schwarz) sollte an den negativen Pol der Batterie (-) angeschlossen werden.
8. Der Steuerkasten (siehe folgende Abbildung) kann unter dem Sitz des Motorrads oder nahe der Batterie montiert werden. Wir empfehlen allerdings, jederzeit einen Mindestabstand von 25 mm zur Batterie einzuhalten!
9. Falls der Schalter mit einer geschalteten Zündspannungsversorgung verbunden werden muss, vergewissern Sie sich bitte, dass der Kabelbaum mit dem Hauptzündkabel verbunden wird, das zur Aufnahme der zusätzlichen Last von bis zu 3 Ampere in der Lage ist. Probleme treten gewöhnlich auf, wenn Anschlüsse zur Hupe oder zu beliebigen Lampenkreisen hergestellt werden!

#### Typische Probleme:

- Der Schalter schaltet sich nicht ein
- Sicherungen brennen im Sicherungskasten durch
- Überhitzung von Drähten am Motorrad
- Fehlfunktion von Blinkern oder Lampen

Lassen Sie sich im Zweifelsfall vor der Montage dieser HotGrips von Ihrem lokalen Händler beraten.

Bitte richten Sie sich nach dem folgenden Schaltplan:

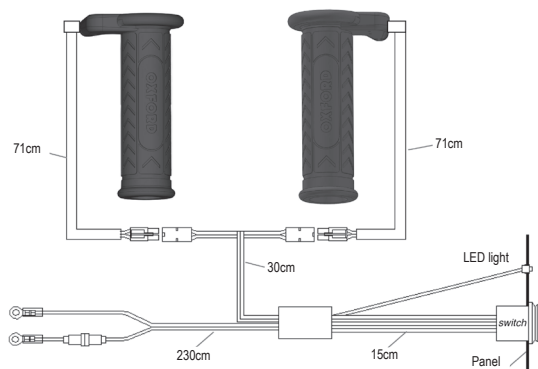

## I: Anwendungsrichtlinien

1. Die fertig montierten OXFORD HotGrips dienen dazu, Ihre Hände in Handschuhen bequem warm zu halten. Kleine Änderungen der Umgebungstemperatur werden die Temperatur der HotGrips beeinflussen. Daher ist es erforderlich, die Einstellungen der Temperatur entsprechend anzupassen. Aus Gründen der Einfachheit und Zuverlässigkeit gibt es nur 2 mögliche Leistungseinstellungen:  
In der LOW-Position ist die Leistung auf 25% beschränkt. Diese Einstellung wird gewöhnlich bei Umgebungstemperaturen zwischen 10 °C und 17 °C verwendet.  
In der HIGH-Position ist die Leistung auf 100% eingestellt. Diese Einstellung wird gewöhnlich bei Umgebungstemperaturen zwischen 0 °C und 9 °C verwendet.  
Diese Umgebungstemperaturen sind nur als Richtwerte zu verstehen und schwanken abhängig vom Fahrer und der Art der von ihm getragenen Handschuhe.
2. Beim direkten Anschluss an die Batterie vergewissern Sie sich bitte, die HOTGRIPS vor dem Verlassen des Fahrzeugs auszuschalten. Die optionale LED dient zur Erinnerung an die eingeschalteten HotGrips.



## J: Technische Daten

- Nur für 12-Volt-Systeme (die typische Betriebsspannung liegt zwischen 13,5 und 14,3 Volt)
- Informationen zum Schalter: Einstellungen für High/Low
- Rück-Drain-Strom: Ist bei ausgeschaltetem Schalter gleich null.
- Stromverbrauch: Durchschnittlich 3,0 Ampere pro Paar (42Watt)
- Sicherung: Schnell auslösende 5-A-Glassicherung (in den meisten Auto- und Elektrofachgeschäften erhältlich)
- Bei der Montage von HotGrips an Ihrem Motorrad empfehlen wir immer den Anschluss der Batterie an ein Ladesystem wie den OXFORD Optimiser oder Maximiser3800 bei nicht in Betrieb befindlichem Motorrad.

Bei einigen Motorrädern mit älteren Batterien oder solchen geringerer Kapazität kann der von den HotGrips zusätzlich verlangte elektrische Strom die Werte der Batteriespannung verringern. Wir empfehlen die Behebung dieses Problems durch das regelmäßige Laden der Batterie.



## Oxford HotGrips™ Light: istruzioni per il montaggio e l'uso della parte di codice OF772

Queste Hotgrips sono state progettate specificatamente per gli scooter, che hanno generalmente batterie più piccole e sistemi di carica meno potenti di altre motociclette. Pertanto, rispetto ad altri modelli come Oxford Original o Sports Hotgrips, consumano meno corrente e producono leggermente meno calore. Ciononostante, usate su scooter che viaggiano a velocità più basse di una normale moto da sport, e specialmente durante la guida in città e nella mobilità pendolare, sull'impostazione alta (HIGH) queste manopole forniranno calore e confort nelle condizioni invernali più rigide, e sull'impostazione bassa (LOW) daranno confort anche nelle giornate piovose estive. Sebbene progettate per scooter, sono idonee anche per motociclette.

**Nota:** l'interruttore è destinato ad essere montato su pannello e non è fornito di attacco.

**A: Prudenza innanzitutto: leggere attentamente queste istruzioni prima dell'installazione o dell'uso!**

### **IMPORTANTE:**

IMPORTANTE: in caso di dubbi sul montaggio delle Oxford HotGrips™, rivolgersi immediatamente al rivenditore Oxford di zona per assistenza, oppure visitare il sito internet [www.oxprod.com](http://www.oxprod.com) leggendo la sezione sulle Domande Frequenti (Frequently Asked Questions).

### **AVVERTENZE:**

- i. Le HotGrips devono essere connesse e accese soltanto dopo averle montate al manubrio come da istruzioni.
- ii. Prima di usare la motocicletta/il veicolo, controllare sempre che le HotGrips siano ben incollate al manubrio. La mancata verifica di quanto precede può causare incidenti o lesioni personali.
- iii. Assicurarsi che l'acceleratore possa muoversi con tutta facilità. Verificare che il normale funzionamento della motocicletta non sia compromesso. I cavi delle manopole non devono ostacolare né limitare il funzionamento delle leve del freno o della frizione.
- iv. Le HOTGRIPS sono progettate per l'uso con mani inguantate. Evitare il contatto con la pelle nuda quando le HotGrips sono accese sulla posizione HIGH dell'interruttore, perché potrebbero essere troppo calde e causare disagio. Prima di partire, controllare che la temperatura sia confortevole. Se la temperatura diventa troppo elevata durante la corsa, mettere in sosta il veicolo con prudenza e abbassare la temperatura sull'impostazione LOW oppure spegnere il riscaldamento, come appropriato.
- v. Non lasciare la motocicletta incustodita con le manopole accese. Il riscaldamento è controllato solame al motociclista alzando o abbassando il termostato secondo le condizioni ambientali. NON lasciare accese le manopole impostate ad una temperatura elevata quando la motocicletta si trova in un garage a temperatura moderata o in condizioni ambientali di temperatura moderata per evitare di causare danni alle manopole o alla motocicletta. Analogamente, se le Hotgrips vengono lasciate accese quando sono montate sul manubrio e coperte da coprimanopole, la temperatura può salire oltre ad un limite di sicurezza causando danni o persino un rischio di incendio nelle condizioni più estreme.  
Le manopole sono destinate all'uso in condizioni ambientali di temperatura fredda in presenza del pilota.

- vi. Controllare regolarmente l'integrità dell'attacco e dei materiali delle HotGrips. Non utilizzare le manopole in caso di dubbi e rivolgersi al rivenditore autorizzato OXFORD di zona.
- vii. Oxford Products non accetta alcuna responsabilità in caso di conseguenze per l'uso di manopole che non siano state applicate in modo sicuro. La responsabilità è limitata alla sostituzione di parti delle HotGrips in caso di difetti nei materiali o nella fabbricazione.

### **B: Elenco parti per l'articolo: OF772**

Prima del montaggio, controllare che nel kit siano presenti i seguenti componenti:

- 1 x Manopola sinistra (diametro interno: 22 mm, lunghezza 125 mm)
- 1 x Manopola destra (diametro interno: 25,6 mm, lunghezza 125 mm)
- Interruttore impermeabile con 2 impostazioni di calore, che sono montati sul pannello è
- 1 x Cablaggio con cavi ad anello per batteria, fusibile rapido in vetro da 5 A, legacci per cavi e adesivo per manopole
- 1 x Punta per trapano piatta (20 mm)

Utensili necessari:

- Limetta ruvida e sottile per levigare la parte rotante a tubo dell'acceleratore
- Carta vetrata per pulire il manubrio
- Tagliacavi o pinze
- Utensili standard per motociclette per rimuovere il sedile, i pannelli di carenatura e le connessioni della batteria
- Trapano elettrico

### **C: Istruzioni per il montaggio e il cablaggio per motociclette**

Le Oxford HotGrips sono ideate per sostituire le manopole già montate sul manubrio della motocicletta. Le Hotgrips sono idonee per il montaggio sulla maggioranza delle motociclette con manubri di diametro di 22 mm. La manopola ha una estremità aperta per poter rimontare il peso di estremità del manubrio senza bisogno di rifilarla. Se l'estremità deve essere rifilata per montare un peso di estremità senza rovinare la manopola, si consiglia di accorciarla sino al punto mostrato nel diagramma seguente. Questo assicura che gli elementi riscaldanti non vengano recisi.

Se non si vuole tagliare la manopola, è possibile inserire una rondella in metallo o un distanziale nel peso di estremità per una maggiore distanza libera.



Le due manopole, sinistra e destra, hanno dimensioni diverse:

Una misura è progettata per essere montata sul manubrio sinistro ed ha un diametro interno di circa 22 mm. L'altra va montata sulla parte rotante dell'acceleratore sul manubrio destro ed ha un diametro interno di circa 25 mm.



## D: Procedura per il montaggio

1. Rimuovere le manopole esistenti del manubrio.
2. Pulire il manubrio sinistro assicurandosi che sia ben liscio e senza colla né residui.
3. Il manubrio deve misurare un diametro di 22 mm su tutta la lunghezza interessata.
4. Se la manopola non scivola con facilità, controllare che non sia presente un eccesso di gomma all'interno della manopola che possa essere colata attraverso la fenditura di espansione durante la fabbricazione. In questo caso, usare il bordo di una limetta lunga per rimuovere con cautela l'eccesso di gomma.
5. Dopo aver rimosso la manopola di destra si trova la parte rotante in nylon dell'acceleratore. Può essere necessario rimuoverla, levigando eventuali zone in rilievo per assicurarsi che il diametro sia di 25,6 mm su tutta la parte interessata. Questa operazione richiede spesso di levigare i solchi in rilievo formati sulla parte rotante dell'acceleratore.

## E: Montaggio iniziale delle HotGrips Oxford:

1. Montare inizialmente le manopole "a secco" sul manubrio, per assicurarsi che l'accoppiamento delle manopole sul manubrio sia ben stretto prima di utilizzare l'adesivo.
2. Le HotGrips sono munite di un tubo interno speciale che può espandersi per adattarsi al manubrio.
3. In tal modo si possono montare le manopole più facilmente su manubri che hanno diametri non perfettamente uniformi a causa di tolleranze di fabbricazione.
4. Se le manopole sono troppo strette per poterle far scorrere soltanto con uno sforzo leggero, non forzarle altrimenti si rischia di danneggiarle. Controllare nuovamente le dimensioni dei manubri e regolare come necessario.
5. Quando si fanno scorrere le manopole sui manubri è consentito ruotarle per infilarle nella posizione finale corretta.

## F: Posizionamento sui manubri:

1. Posizionare le manopole in modo che i fili non si impiglino nelle leve del freno o della frizione. La manopola dell'acceleratore deve girare liberamente senza incontrare ostacoli e senza tirare o pizzicare i fili. La posizione di montaggio ideale delle manopole può variare da una moto ad un'altra. Secondo la nostra esperienza, una posizione ideale può essere quella in cui i fili delle manopole si trovano appena al di sotto delle leve del freno e della frizione. In questa posizione il cablaggio dell'Hotgrip può essere ben attaccato ai cavi della frizione o del freno e generalmente si evita che i fili vengano tirati.

**Acceleratore aperto:**



**Acceleratore chiuso:**





Alcuni utenti, tuttavia, preferiscono che il filo delle manopole si trovi ad una distanza di sicurezza al di sopra delle leve del freno e della frizione in modo da fuoriuscire in avanti e in posizione relativamente orizzontale. Quando l'acceleratore è aperto, il filo si sposta verso l'alto e lontano dalla leva del freno.

2. Prima di rimuovere le manopole per eseguire la procedura di montaggio finale, è bene collegare il cablaggio alla batteria e alle manopole. Con il motore della motocicletta acceso, le manopole si possono accendere per controllarne il corretto funzionamento. La mancata verifica di quanto precede può invalidare la garanzia.

### **G: Montaggio finale delle manopole**

1. Utilizzare l'adesivo fornito. L'adesivo è stato formulato apposta per questa applicazione. Non possiamo garantire l'idoneità di altri adesivi.
2. Avvertenza: l'adesivo fa presa su pelle e occhi in pochi secondi. Tenere al di fuori della portata dei bambini.

- **È MOLTO IMPORTANTE MONTARE LE MANOPOLE IMMEDIATAMENTE E SENZA INDUGIO IN QUANTO L'ADESIVO FORNITO FA PRESA MOLTO RAPIDAMENTE, FISSANDO LE HOTGRIPS AI MANUBRI. CIÒ VALE PARTICOLARMENTE PER LA HOTGRIP E IL MANICOTTO DELL'ACCELERATORE**

Non lasciare che l'adesivo goccioli sulla carrozzeria. Proteggere la carrozzeria in modo adeguato.

3. Manopola lato frizione:
  - Applicare una quantità abbondante di adesivo lungo la lunghezza e attorno al diametro del manubrio dove la manopola si troverà nella posizione finale.
  - Spingere la manopola in posizione, controllando che sia posizionata correttamente per non ostacolare il funzionamento della frizione.
4. Manopola lato acceleratore:
  - Se la manopola risulta molto stretta sulla parte rotante dell'acceleratore, si consiglia di applicare una quantità abbondante di adesivo sulla flangia più interna, e in quantità minore lungo la lunghezza della parte rotante originale in nylon dell'acceleratore. In questo modo si assicura che l'adesivo non faccia presa troppo presto e solo su metà dell'acceleratore. Si raccomanda inoltre di applicare un anello di adesivo attorno alla parte esterna dell'estremità della parte rotante dell'acceleratore, poiché la colla sarà in parte trascinata lungo il tubo.

Tuttavia, se la manopola si infila facilmente sulla parte rotante dell'acceleratore, si raccomanda di usare una quantità abbondante di adesivo attorno a tutta la circonferenza del tubo per garantire un montaggio saldo e sicuro.

5. Assicurarsi di rimuovere immediatamente ogni traccia di adesivo superfluo con uno straccio asciutto.
6. Lasciare asciugare l'adesivo per almeno 24 ore prima dell'uso. Verificare che le manopole siano ben fisse in posizione prima dell'uso. Non utilizzare il veicolo se la manopola si muove, e chiedere immediatamente assistenza.

## H: Installazione del sistema di cablaggio

1. Individuare una posizione idonea per montare l'interruttore sul pannello e quindi riportare il cablaggio alla batteria verificando che vi arrivi con facilità. Svitare il pannello prima di trapanare un foro di circa 20 mm. Vedere le dimensioni dell'intaglio del pannello qui di seguito.  
Compresa nel kit vi è una punta per trapano da 20 mm per praticare il foro. La punta è idonea per trapanare la maggior parte dei pannelli in plastica. Per praticare il foro, applicare una velocità bassa e trapanare lentamente. Ricordarsi di indossare occhiali di sicurezza ed indumenti adeguati.  
Se lo preferite, la maggior parte dei rivenditori sarà lieta di aiutarvi a montare le Hotgrips.  
Infilare il cablaggio nel foro da 20 mm e farlo scorrere lungo il telaio dello scooter fino a quando i cavi ad anello raggiungono la batteria. Spingere l'interruttore nel foro e controllare che sia ben inserito nel pannello e fissato con sicurezza. Verificare che l'interruttore sia ben avvolto dal copri-interruttore impermeabile e tenuto ben saldo contro il pannello
2. Ricordarsi di installare l'interruttore in una posizione tale che il cablaggio possa raggiungere i fili delle manopole senza eccessivi stiramenti.
3. L'interruttore può essere montato su una parte piana usando il supporto di montaggio autoadesivo. L'interruttore può anche essere montato sul supporto metallico fornito (se il supporto è idoneo per il veicolo). Fissare la spugna tra il supporto e l'interruttore per ridurre le vibrazioni. Il supporto può anche essere piegato e modellato in una forma differente, se necessario.
4. Nel cablaggio è stato incluso un LED a pannello che può essere fissato vicino all'interruttore, se richiesto. Per montarlo, trapanare un foro di 6,5 mm, spingere la luce LED dall'interno del pannello per inserirla in posizione. C'è un cappuccio per coprire il LED una volta inserito nel pannello.

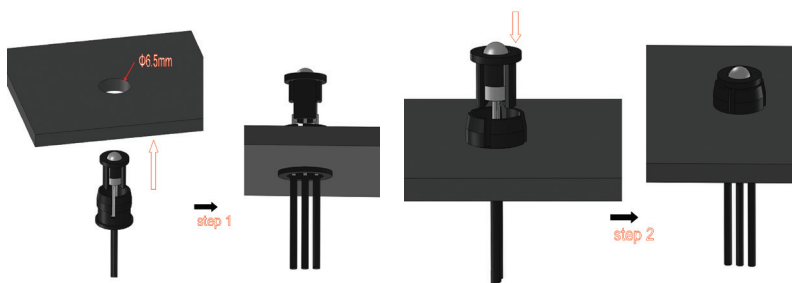

5. Dopo aver fissato in posizione il cablaggio sulla motocicletta, si raccomanda vivamente di proteggere tutti i connettori con nastro isolante elettrico, nastro sigillante impermeabile o tubo termorestringente (facendo attenzione a non danneggiare il cavo durante il montaggio del tubo termorestringente).
6. Entrambe le connessioni della batteria, positiva e negativa, sono dotate di estremità ad occhio. In tal modo esse possono essere imbullonate sui terminali della batteria. L'opzione preferibile e al contempo più semplice è collegare il polo positivo (filo rosso) direttamente al terminale positivo (+) della batteria in modo che l'interruttore riceva una tensione sufficiente dal sistema di caricamento del veicolo.
7. Il negativo o terra (filo nero) deve essere connesso al terminale negativo (-) della batteria,
8. La scatola di controllo (vedi schema seguente) può essere collocata sotto il sedile della motocicletta oppure vicino alla batteria. Tuttavia, si raccomanda di mantenerla sempre almeno a 25 mm di distanza dalla batteria.

9. Se l'interruttore deve essere connesso ad una sorgente di alimentazione accesa, verificare che il cablaggio sia connesso ai cavi principali di alimentazione che possono sopportare un carico extra sino a 3 A. Si riscontrano comunemente problemi causati da connessioni al clacson oppure a circuiti luce.

Problemi comuni possono essere:

- L'interruttore non si accende
- Fusibili mancanti nella scatola portafusibili
- Surriscaldamento dei fili sulla moto
- Malfunzionamento di frecce o luci

Se non si è sicuri, rivolgersi al rivenditore di zona prima di montare le HotGrips.

Fare riferimento allo schema del circuito seguente.

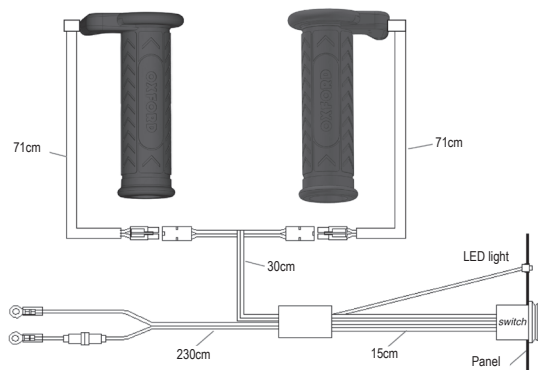

### I: Linee guida per l'uso

1. Una volta montate, le OXFORD HotGrips sono progettate per mantenere le mani inguantate ad una temperatura tiepida e confortevole temperatura di funzionamento. Lievi variazioni della temperatura ambiente influiscono sulla temperatura delle HotGrips ed è quindi necessario regolare la temperatura come opportuno. Per semplicità e affidabilità, sono previste 2 impostazioni di potenza. Nella posizione bassa (LOW), la potenza è limitata al 25%; questa posizione va usata normalmente quando la temperatura ambiente è compresa tra 10° e 17 °C. Nella posizione alta (HIGH), la potenza è al 100%; questa posizione va usata per temperature tra 0° e 9°.  
Questi intervalli di temperatura ambiente sono solo indicativi e variano a seconda dell'utente e del tipo di guanti utilizzati.
2. Se le HOTGRIPS sono collegate direttamente alla batteria, ricordarsi di spegnere le HOTGRIPS prima di allontanarsi dal veicolo. La luce LED opzionale vi avvisa che la manopola è accesa. Oxford Products non può accettare alcuna responsabilità



## **J: Dati tecnici**

- Solamente sistemi da 12 volt (tensione di esercizio tipica: 13,5 - 14,3 volt)
- Informazioni sull'interruttore: impostazioni HIGH/LOW
- Corrente assorbita di ritorno: nulla se l'interruttore viene spento
- Corrente assorbita: in media, 3,0 A per paio (42Watt)
- Fusibile: fusibile rapido in vetro da 5 A (disponibile nei negozi di automobili e di materiale elettrico)
- Quando le Hotgrips sono montate sulla motocicletta e usate regolarmente, si consiglia di connettere sempre la batteria ad un sistema di caricamento come OXFORD Oximiser oppure Maximiser 3800 quando non si usa la moto.

Su alcune motociclette che hanno batterie vecchie o di scarsa capacità, la corrente elettrica extra richiesta dalle Hotgrips può ridurre i livelli di tensione della batteria e si raccomanda di sostituirla caricandola regolarmente.



## Oxford HotGrips™ Light: Instrucciones de montaje y para el usuario para la pieza No. OF772

Estos HotGrips han sido diseñados específicamente para motonetas (o motocicletas pequeñas) que cuentan con baterías más pequeñas y sistemas de carga menos potentes. Por lo tanto, toman menos corriente y producen algo menos de calor que los HotGrips modelo Oxford Original o Sports HotGrips. Pero para una motoneta o motocicleta pequeña, que se desplazan a velocidades inferiores a la de la moto deportiva típica – en particular, en ciudades o en uso de transporte general – el ajuste HIGH (alto) de estas empuñaduras resultará cálido y cómodo aún en los peores inviernos, y el ajuste LOW (bajo) resultará cómodo en los días húmedos del verano.

Pese a que estas empuñaduras han sido diseñadas para motonetas o motocicletas pequeñas, también servirán para motocicletas corrientes.

**Nota:** El interruptor está diseñado para ser montado en un panel, y no viene con un soporte.

### A: Seguridad ante todo: ¡lea con atención antes de montar o de usar!

**IMPORTANTE:** Si tiene alguna duda acerca del montaje de los Oxford HotGrips™, consulte inmediatamente a su distribuidor local autorizado de Oxford o, como alternativa, visite nuestro sitio web [www.oxprod.com](http://www.oxprod.com) y lea la lista de preguntas frecuentes.

#### ADVERTENCIAS:

- i. Los HotGrips solo se pueden conectar y encender cuando han sido montados en el manubrio de la moto siguiendo las instrucciones.
- ii. Antes de usar la motocicleta/vehículo, compruebe cada vez que los HotGrips ya colocados estén firmemente adheridos al manubrio. No hacerlo puede causar un accidente o lesiones.
- iii. Compruebe que el acelerador trabaja sin problemas. Asegúrese de que el normal funcionamiento de la motocicleta, no se ve afectado. Los cables del HotGrip no deben obstruir o restringir el funcionamiento de las palancas del freno o del embrague.
- iv. Los HOTGRIPS están diseñados para el uso con las manos enguantadas. No deje que la piel desnuda toque los HotGrips cuando el interruptor esté en HIGH, ya que podría resultar excesivamente caliente. Antes de ponerse en marcha, compruebe que la temperatura es la adecuada. Si la temperatura sube demasiado mientras está viajando, pare a un lado en un lugar seguro y baje la temperatura a LOW o apague los HotGrips, según sea necesario.
- v. No deje la motocicleta sola con los HotGrips encendidos. Sólo el motociclista controla la temperatura, girando el mando de la calefacción hacia arriba o hacia abajo para adecuarse al tiempo reinante.  
Si se dejan las empuñaduras encendidas y en un ajuste alto de temperatura con la motocicleta en un garaje templado, o en un ambiente templado, pueden resultar averiados los HotGrips o la motocicleta. Análogamente, si se dejan los HotGrip encendidos cuando están montados dentro de protectores de manubrio, es posible que su temperatura suba por encima de lo seguro, causando averías o hasta riesgo de incendio en casos extremos.  
Están diseñados para el uso en tiempo frío, con el conductor presente.
- vi. Reemplace los HotGrips cuando el dibujo de la capa de goma externa se desgaste en algún lugar.
- vii. Compruebe periódicamente la integridad de la fijación y de los materiales de los HotGrips. En la duda, no use los HotGrips y consulte a su distribuidor OXFORD más próximo.
- viii. OXFORD Products no se hace responsable por las consecuencias de no colocar las empuñaduras en forma segura. Su responsabilidad se limita a las piezas de repuesto de los HotGrips en caso de defectos de materiales o de fabricación.



## B: Lista de piezas del producto OF772

Antes de instalar, compruebe que el kit contiene las piezas que siguen:

- 1 HotGrip izquierdo (diámetro interno 22 mm, longitud 125 mm)
- 1 HotGrip derecho (diámetro interno 25,6 mm, longitud 125 mm)
- Interruptor resistente a la intemperie con 2 ajustes del calor, que se montan en el panel
- 1 haz de cables con bornes de batería anulares, fusible rápido de vidrio de 5 A, atacables y superadhesivo para la empuñadura
- 1 broca plana (20 mm)

Herramientas necesarias

- Una lima gruesa y una lima fina para alisar el tubo deslizador del acelerador
- Lija para limpiar el manubrio
- Alicata o cortador de cables
- Herramientas estándar para motocicleta para desmontar el asiento, los paneles laterales y las conexiones de la batería
- Taladradora eléctrica

## C: Instrucciones de montaje y cableado para motocicletas

Los Oxford HotGrips están diseñados para reemplazar las empuñaduras de manillar que ya están montadas en la motocicleta. Los HotGrips se pueden montar en la mayoría de las motocicletas con manubrios de diámetro 22 mm o 7/8". La empuñadura tiene un extremo abierto para poder volver a montar la pesa del extremo de manillar sin necesidad de recortar la empuñadura. Si no es necesario recortar el extremo del HotGrip para asegurar que se pueda montar una pesa de extremo sin interferir con los HotGrips, se recomienda recortar de todos modos hasta el punto indicado en el diagrama a continuación. Esto asegura que no se corten los elementos calefactores.

Si no desea cortar la empuñadura, puede que sea posible colocar una arandela o espaciador en el interior de la pesa del extremo del manillar para obtener una mayor holgura.



La empuñadura derecha y la izquierda tienen tamaños distintos:

Una de ellas es para el manubrio izquierdo, y tiene un diámetro interno de aproximadamente 22mm.

La otra va sobre el control del acelerador del manubrio derecho, y tiene un diámetro de aproximadamente 25mm.

## D: Procedimiento de Montaje

1. Quite las empuñaduras existentes del manubrio.
2. Limpie el manubrio izquierdo, y verifique que los travesaños estén limpios y sin rastros de adhesivo y residuos.
3. El travesaño debe tener un diámetro constante de 22 mm.



4. Si los HotGrips no se pueden deslizar fácilmente para colocarlos, compruebe si queda un exceso de caucho en el interior del manubrio que pueda haberse filtrado por la ranura de expansión durante la fabricación. Si es así, use el borde de una lima larga para quitar cuidadosamente el caucho en exceso.
5. Cuando se desmonta la empuñadura derecha, hay debajo de ella un control deslizante de acelerador hecho de nylon. Es posible que se deba quitar para alisar toda superficie que resalte, asegurando así que el diámetro sea 25,6 mm constantes. Para ello se deberá a menudo limar las crestas que se formaron sobre el control deslizante del acelerador.

### **E: Colocación de prueba de los HotGrips de Oxford**

1. Deberá siempre y en primer lugar, "presentar" la empuñadura sobre el manubrio para verificar que ajusta bien antes de aplicar el adhesivo.
2. Los HotGrips tienen un tubo interno exclusivo que se puede dilatar para caber sobre el manubrio.
3. Ello facilita su montaje sobre manubrios con travesaños de diámetro no constante por tolerancias de fabricación.
4. En el caso de que las empuñaduras estén demasiado ajustadas como para deslizarlas sobre el manubrio con no más de un ligero esfuerzo, no las fuerce porque podría averiarlas. Com pruebe nuevamente las dimensiones de los manubrios, y ajuste de ser necesario.
5. Al deslizar las empuñaduras sobre los manubrios, se las puede girar e ir acomodando, hasta que lleguen a la posición final correcta.

### **F: Colocación sobre los manubrios:**

1. Coloque los manubrios de manera tal que los cables no se enreden con las palancas de freno y de embrague. La empuñadura del acelerador debe girar libremente, sin obstáculos, y sin estirar ni pinzar los cables.

La posición de montaje ideal de las empuñaduras puede variar de una moto a otra. Una posible posición ideal sería tal que los cables de las empuñaduras estén justo por debajo de las palancas de freno y de acelerador. Esta posición permite que el cableado del HotGrip quede fijado prolijamente a los cables de embrague y de freno, y evita generalmente que los cables queden tensados.

**Acelerador abierto:**



**Acelerador cerrado:**



Sin embargo, hay quienes prefieren que el cable de las empuñadoras esté a una distancia segura por encima de las palancas del freno y del embrague, por lo cual el cable sale para adelante y relativamente horizontal. Cuando se abre el acelerador, se levantará el cable alejándose de la palanca de freno.

2. Antes de desmontar las empuñaduras para el procedimiento de montaje final, es importante conectar el haz de cables eléctricos a la batería y a las empuñaduras. Con el motor de la motocicleta en marcha, se pueden encender las empuñaduras para comprobar que funcionan según lo esperado. No hacerlo puede anular la garantía.



## G: Ajuste final de las empuñaduras

1. Use el adhesivo especial provisto. Se ha demostrado que es adecuado para esta aplicación, y no podemos garantizar que algún otro sirva en la misma medida.
2. Advertencia: este adhesivo pegará la piel y los ojos en segundos. Manténgalo fuera del alcance de los niños.

**ES MUY IMPORTANTE COLOCAR LA EMPUÑADURA INMEDIATAMENTE Y SIN DEMORA ALGUNA, PORQUE EL ADHESIVO PROVISTO PEGARÁ LOS HOTGRIPS AL MANUBRIO MUY RÁPIDAMENTE. ESTO ES DE ESPECIAL IMPORTANCIA CON EL MANGUITO DEL ACELERADOR Y LOS HOTGRIPS.**

- No permita que el adhesivo gotee sobre las piezas pintadas. Resguarde adecuadamente las piezas pintadas.
- 3 • HotGrips del lado del embrague:
    - Aplique bastante adhesivo a lo largo del manubrio y sobre su circunferencia, en el lugar definitivo en el que irá el manubrio.
    - Empuje la empuñadura hasta su lugar, verificando que los HotGrips estén ubicados correctamente y de modo tal que no molesten al accionamiento del embrague.
  - 4 • HotGrips del lado del acelerador
    - Si la empuñadura ha sido montada muy ajustadamente sobre el control del acelerador, se aconseja aplicar suficiente adhesivo al control de nylon mismo, sobre la brida interna, y menos a lo largo del control del acelerador. Esto es a fin de asegurar que el manubrio y el adhesivo no se adhieran demasiado pronto, a mitad de carrera del control del acelerador. Recomendamos también aplicar un anillo de adhesivo alrededor del extremo exterior del control del control del acelerador, ya que será naturalmente transferido a lo largo del tubo del control del acelerador. Pero si el manubrio se desliza fácilmente sobre el control del acelerador, recomendamos utilizar bastante adhesivo alrededor de toda la circunferencia del control del acelerador para asegurar un montaje firme.
  5. Quite inmediatamente con un trapo seco todo exceso de adhesivo.
  6. Antes de utilizar, deje que el adhesivo se seque durante no menos de 24 horas. Antes de usarlas, compruebe que las empuñaduras estén firmemente fijadas en su lugar. Si la empuñadura se mueve, no la utilice y pida inmediatamente asesoramiento.

## H: Montaje del haz de cables

1. Encuentre un lugar adecuado en el panel en el cual montar el interruptor y luego lleve el cable hacia la batería verificando que llegue con facilidad. Luego, desatornille el panel antes de perforar un orificio de aproximadamente 20 mm. En este juego suministramos una broca de 20 mm para practicar el orificio. Perforará la mayoría de los paneles de plástico. Taladre a baja velocidad, perforando lentamente. Recuerde llevar anteojos de seguridad y ropa de protección adecuados. Si lo prefiere, la mayoría de los vendedores de motocicletas podrán instalar los HotGrips para usted.



Pase todo el haz de cables por el orificio de 20 mm y lleve el cableado a lo largo del chasis de la motoneta hasta que los bornes anulares lleguen a la batería. Presione el interruptor dentro del orificio, y verifique que esté correctamente posicionado y firmemente sujetado en el panel. Compruebe que la tapa estanca del interruptor esté envuelta por debajo del interruptor, y por lo tanto está sellando contra el panel de la carrocería.

2. Monte el interruptor en una posición adecuada, comprobando que el haz de cables llegue a los cables que vienen de las empuñaduras sin estar sometido a tensión.
3. El interruptor se puede montar sobre un panel plano utilizando la almohadilla de espuma autoadhesiva para montaje. También se puede montar sobre el soporte metálico provisto (si el soporte es adecuado para el vehículo). Coloque la almohadilla de espuma entre el soporte y el interruptor para reducir las vibraciones. De ser necesario, se puede doblar el soporte dándole otra forma.
4. En el haz de cables se ha incluido un LED para montaje en el panel, el cual se puede colocar cerca del interruptor si se desea. Para montarlo perforo un orificio de 6,5 mm e inserte a presión el LED desde el interior del panel; pasará bruscamente y quedará en su lugar. Se suministra una tapa que va sobre el LED una vez que se ha insertado en su lugar en el panel.

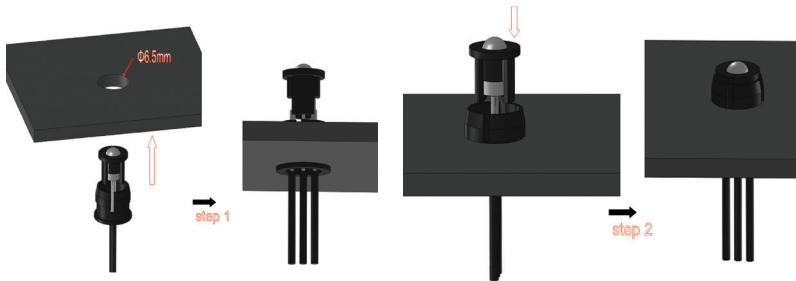

5. Cuando el cableado esté ya colocado en la motocicleta, recomendamos enérgicamente proteger todos los conectores sea con cinta aisladora, cinta impermeabilizante o tubos termocontraíbles (cuide de no dañar el cable cuando coloque el tubo termocontraíble).
6. La conexión al polo positivo y la conexión al polo negativo de la batería tienen ambas un terminal en anillo. Esto permitirá atornillarlos a los polos de la batería. Es preferible, y más fácil, conectar el positivo (cable rojo +) directamente al borne positivo (+) de la batería, de manera que el interruptor reciba tensión suficiente del sistema de carga del vehículo.
7. El cable negativo o de masa (cable negro) debe conectarse al borne negativo (-) de la batería.
8. La caja de control (ver la figura más abajo) se puede colocar bajo el asiento de la motocicleta o cerca de la batería. Sin embargo, recomendamos mantenerla siempre a no menos de 25 mm de la batería.

9. Si se debe conectar el interruptor a una conexión de alimentación con interruptor, verifique que el haz de cables esté conectado al cable de encendido principal, el cual puede tolerar la carga adicional de hasta 3 amperios. Es común hallar problemas causados por una conexión a los circuitos de la bocina o de luces.

Entre los problemas típicos se cuentan:

- Es posible que el interruptor no encienda
- Se queman fusibles de la caja de fusibles
- Se sobrecalienta el cableado de la moto
- Fallos de funcionamiento de los indicadores de las luces

Si no está seguro, pida consejo a su distribuidor más próximo antes de montar los HotGrips.

**Consulte el diagrama de cableado a continuación.**

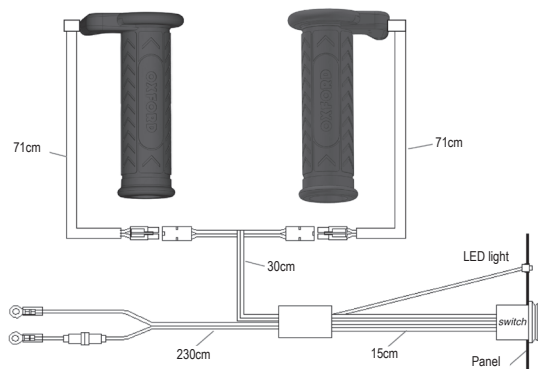

## I: Indicaciones de uso

1. Una vez montados, los OXFORD HotGrips están diseñados para mantener las manos enguantadas a una temperatura cálida y cómoda. Pequeños cambios de la temperatura ambiente afectarán la temperatura de los HotGrips, siendo necesario ajustar la temperatura según corresponda. Para mayor sencillez y confiabilidad, hay dos ajustes posibles.  
En la posición LOW (bajo) la potencia está restringida al 25%, y se usará por lo general cuando la temperatura ambiente esté entre 10 °C y 17 °C.  
En la posición HIGH (alto) se está aplicando el 100% de la potencia; corresponde usar a temperaturas entre 0 °C y 9 °C.  
Estas temperaturas ambiente se indican solamente como orientación, y varían en función de quién conduce y del tipo de guantes que lleve.
2. Si los HotGrips están conectados directamente a la batería, recuerde desactivarlos antes de bajar del vehículo. El LED opcional le recordará que están encendidos.



## J: Información técnica

- Sólo para sistemas de 12 voltios (la tensión de funcionamiento típica estará entre 13,5 y 14,3 voltios)
- Datos del interruptor: Ajustes High/Low
- Corriente de drenaje de retorno: cero si se desconecta el interruptor.
- Corriente tomada: En promedio 3,0 amperios por par (42vatios)
- Fusible: de vidrio, rápido, 5 amperios (disponible en la mayoría de los talleres de automóviles y de electricidad)
- Cuando en una motocicleta se han instalado HotGrips que se usan normalmente, recomendamos siempre conectar la batería a un sistema de carga tal como OXFORD Oximiser o el Maximiser 3800 cuando no se esté usando la moto.

En algunas motocicletas con baterías más viejas o de menor capacidad, la corriente eléctrica adicional absorbida por los HotGrips puede reducir la tensión de la batería, por lo cual se recomienda recuperarla por medio de la carga periódica.



## Podgrzewane manetki do skutera „Oxford Light HotGrips™”: Instrukcja montażu i użytkowania dla części OF772.

Podgrzewane manetki „Hotgrips” zaprojektowano specjalnie do skuterów, które zazwyczaj mają mniejsze akumulatory i mniej wydajne systemy ładowania. Pobierają one zatem mniej prądu i wytwarzają nieznacznie mniej ciepła niż podgrzewane manetki „Hotgrips” w wersji „Oxford Original” lub „Sports Hotgrips”. Jednakże w wypadku jazdy skuterem z mniejszą prędkością niż ta rozwijana przez typowe motocykle sportowe, a zwłaszcza w warunkach jazdy miejskiej i, ogólnie biorąc, dojazdu do pracy, w położeniu GÓRNYM manetki te zapewnią ciepło i komfort w normalnych warunkach zimowych; w położeniu zaś DOLNYM zapewnią komfort również w letnie CHŁODNIEJSZE dni.

Manetki zostały wprawdzie pomyślane do skuterów, jednak można je stosować także w motocyklach.

Uwaga: Wylłącznik przewidziano do zamontowania na panelu i nie jest wyposażony we wspornik.

**A: Bezpieczeństwo przede wszystkim: przed rozpoczęciem montażu lub użytkowania, przeczytaj uważnie poniższe instrukcje!**

**WAŻNE:** W razie jakichkolwiek wątpliwości dotyczących montażu podgrzewanych manetek Oxford, natychmiast zwróć się o poradę do lokalnego autoryzowanego dystrybutora firmy Oxford lub odwiedź naszą stronę internetową [www.oxprod.com](http://www.oxprod.com) i przeczytaj „Często zadawane pytania”.

### **OSTRZEŻENIA:**

- i. Podgrzewane manetki należy podłączyć i włączyć jedynie po wcześniejszym zamontowaniu na kierownicy zgodnie z instrukcjami.
- ii. Przed każdorazową jazdą motocyklem/pojazdem, prosimy się upewnić, że zamontowane podgrzewane manetki są mocno przyklejone do kierownicy. Nieprzestrzeżenie powyższego zalecenia może być przyczyną wypadku lub obrażeń ciała.
- iii. Upewnij się, że przepustnica działa swobodnie. Upewnij się, że normalne działanie motocykla nie uległo zmianie. Przewody manetki nie mogą przeszkadzać ani ograniczać obsługi dźwigni hamulca lub sprzęgła.
- iv. Manetki podgrzewane „HOTGRIPS” są zaprojektowane do stosowania przy włożonych na dłonie rękawicach. Nie można dopuszczać do kontaktu gołej dłoni z podgrzewanymi manetkami „HotGrips”, kiedy są one w położeniu GÓRNYM, gdyż może to prowadzić do dyskomfortu z powodu zbyt intensywnego ich na grzania. Przed jazdą należy sprawdzić czy manetki mają odpowiednią temperaturę. Jeśli okaże się ona zbyt wysoka, w trakcie jazdy należy bezpiecznie zatrzymać pojazd na poboczu i obniżyć temperaturę, obracając manetkę do położenia DOLNEGO albo położenia WYŁĄCZONE.
- v. Nie pozostawiaj motocykla bez dozoru jeżeli podgrzewane manetki są włączone. Podgrzewaniem steruje jedynie motocyklista, który za pomocą sterownika zwiększa lub zmniejsza moc podgrzewania dostosowując je do otaczających warunków pogodowych. Jeżeli motocykl z włączonymi manetkami ustawionymi na wysoki poziom podgrzewania zostanie pozostawiony w ciepłym garażu lub w ciepłym otoczeniu, manetki lub motocykl mogą ulec uszkodzeniu. Podobnie, jeżeli manetki zamontowane wewnątrz mupek na kierownicy zostaną pozostawione w pozycji włączonej, temperatura może przekroczyć bezpieczny punkt i może dojść do uszkodzenia lub w najbardziej skrajnych sytuacjach, nawet do zagrożenia pożarowego. Manetki przeznaczone są do użytku podczas zimnej pogody i w obecności motocyklisty.
- vi. Wymień manetki, jeżeli zetrze się wzór w którymkolwiek miejscu na zewnętrznej stronie gumy.
- vii. Regularnie sprawdzaj integralność elementów i materiałów podgrzewanych manetek. W razie wątpliwości, nie używaj manetek i skontaktuj się z lokalnym autoryzowanym dystrybutorem firmy OXFORD.
- viii. Firma OXFORD Products nie ponosi odpowiedzialności za konsekwencje wynikające ze stosowania manetek, które nie zostały mocno zamontowane. Odpowiedzialność ogranicza się do wymiany części manetek w przypadku wad materiałowych lub produkcyjnych.



## B: Lista części do produktu: OF772

Przed rozpoczęciem montażu, sprawdź czy następujące części znajdują się w zestawie:

- 1 x Lewa manetka (średnica wewnętrzna 22mm x długość 125mm)
- 1 x Prawa manetka (średnica wewnętrzna 25,6mm x długość 125mm)
- 1 x Wiązka elektryczna z przewodami pierścieniowymi do akumulatora, szklany bezpiecznik bezzwłoczny 5A, opaski zaciskowe i super klej do manetki
- 1 x koronka wiertnicza (20mm)

### Wymagane narzędzia:

- Pilnik zdzierak i gładzik do wygładzenia tulejki gazu
- Papier ścierny szklany do oczyszczenia kierownicy
- Szczypce lub kleszcze do kabli
- Standardowe narzędzia do motocykli potrzebne do zdemontowania siedzenia, owiewek i łączówek do akumulatora
- Wiertarka elektryczna

## C: Instrukcje montażowe i okablowania do motocykli

Podgrzewane manetki Oxford przeznaczone są na wymianę manetek już zamontowanych na kierownicy motocykla. Podgrzewane manetki pasują do większości motocykli z kierownicami o średnicy 22mm. Manetka posiada otwarty koniec, aby umożliwić ponowne zamontowanie ciężarka końca kierownicy bez konieczności przycinania manetki. Jeżeli koniec manetki wymaga przycięcia dla zapewnienia, aby ciężarek końca kierownicy mógł być ponownie zamontowany bez kolidowania z manetkami, wówczas zaleca się przycinać do punktu pokazanego na poniższym rysunku. Zapewnia to, że elementy grzejne nie zostaną przecięte.

Jeśli nie chcą Państwo przycinać manetki, można wprowadzić metalową podkładkę lub rozporkę wewnątrz ciężarka na kierownicy, co zapewni dodatkowy prześwit.



**Lewa i prawa manetka mają różne wymiary:** Jedna przeznaczona jest do montażu na lewy koniec kierownicy i ma średnicę wewnętrzną około 22mm. Druga zakładana na tulejkę gazu montowana jest na prawy koniec kierownicy i ma średnicę około 25mm.

## D: PROCEDURA MONTAŻU

1. Zdejmij obecne manetki kierownicy.
2. Wyczyść lewy koniec kierownicy i upewnij się, że jest on gładki i wolny od pozostałości kleju.
3. Średnica końca kierownicy powinna wynosić 22mm.
4. Jeżeli manetka nie wsuwa się łatwo, sprawdź czy nie ma nadmiaru gumy na jej wewnętrznej stronie, która mogła wyciec poprzez szczelinę ekspansyjną podczas produkcji. Jeżeli taki nadmiar gumy występuje, usuń go delikatnie krawędzią długiego pilnika.
5. Po zdjęciu prawej manetki odsłonięta zostanie nylonowa tulejka gazu. Możliwe, że będzie konieczne jej zdjęcie i wygładzenie wypukłych miejsc dla zapewnienia, że średnica wynosi 25,6mm. Polega to często na spiłowaniu wypukłych grzbietów, które uformowały się na tulejce gazu.



## E: Próbné pasowanie podgrzewanych manetek Oxford

1. Najpierw zawsze wykonaj pasowanie manetki na kierownicę "na sucho", aby zapewnić dobre dopasowanie przed użyciem kleju.
2. Podgrzewane manetki posiadają unikalną wewnętrzną rurkę, która rozszerza się, aby pasować na kierownicę.
3. Ułatwia to dopasowanie manetek na końce kierownicy, które mają niejednorodną średnicę ze względu na tolerancje produkcyjne.
4. Jeżeli manetki są zbyt ciasne do wsunięcia przy użyciu niewielkiej siły, nie próbuj ich wsunąć na siłę, gdyż mogą ulec uszkodzeniu. Sprawdź ponownie średnice końców kierownicy i doprowadź je do wymaganego stanu.
5. Podczas wsuwania manetek na kierownicę można je obracać, aż osiągną prawidłowe końcowe położenie.

## F: Ustawianie położenia na kierownicy:

1. Ustaw położenie manetek tak, aby przewody nie kolidowały z dźwignią hamulca / sprzęgła. Manetka gazu powinna się swobodnie obracać bez blokowania, rozciągania czy też ściskania przewodów. Idealne położenie montowanych manetek może się różnić między poszczególnymi motocyklami. Uważamy, że idealnym położeniem może być miejsce, dzięki któremu przewody manetek znajdują się tuż poniżej dźwigni hamulca i sprzęgła. Położenie to pozwala na wykonanie staranne przymocowania okablowania manetek do przewodów sprzęgła/hamulca i zazwyczaj zapobiega napinaniu przewodów.

Przepustnica otwarta:



Przepustnica zamknięta:



Jednakże niektóre osoby wolą, aby okablowanie manetek było w bezpiecznym odstępnie nad dźwigniami hamulca i sprzęgła tak, aby przewody znajdowały się z przodu i dostatecznie w poziomie. Po otwarciu przepustnicy, przewody podniosą się do góry i oddalą od dźwigni hamulca.

2. Przed zdjęciem manetek do końcowej procedury montażu, istotną rzeczą jest podłączenie wiązki przewodów elektrycznych do akumulatora i manetek. Przy pracującym silniku motocykla, manetki można włączyć, aby upewnić się czy pracują jak należy. Niedopatrzanie tego może spowodować unieważnienie gwarancji.

## G: Końcowy montaż manetek

1. Użyj dostarczonego kleju Superglue. Został on sprawdzony do takiego zastosowania i nie możemy zagwarantować przydatności jakiegokolwiek zamiennika.
2. Ostrzeżenie: Klej Superglue w kilka sekund skleja skórę i oczy. Przechowywać w miejscu niedostępnym dla dzieci.
  - **BARDZO ISTOTNĄ RZECZĄ JEST BEZZWŁOCZNE ZAŁOŻENIE MANETKI, PONIEWAŻ DOSTARCZONY KLEJ SUPERGLUE BARDZO SZYBKO ŁĄCZY MANETKI Z KIEROWNICĄ, MA TO SZCZEGÓLNE ZNACZENIE W PRZYPADKU KLEJENIA TULEJKI GAZU Z MANETKĄ.**
  - Nie dopuść, aby krople kleju spadły na lakierowane powierzchnie. Odpowiednio osłoń lakierowane powierzchnie.



3. Manetka od strony sprzęgła:
  - Nałóż obficie klej na zewnętrzną powierzchnię kierownicy na długości, na której zostanie ostatecznie osadzona manetka.
  - Nasuń manetkę na miejsce, upewniając się że jest ona prawidłowo umiejscowiona i nie blokuje obsługi sprzęgła.
4. Manetka od strony gazu:
  - Jeżeli manetka jest bardzo ściśle dopasowana do tulejki gazu, wówczas zaleca się nałożyć obficie klej na właściwą nylonową tulejkę gazu na przeważającej wewnętrznej powierzchni kolnierza oraz mniej kleju na długości tulejki gazu. Zalecamy również nałożyć pierścień kleju wokół zewnętrznego końca tulejki gazu, ponieważ pewna jego część zostanie naturalnie rozciągnięta na długości tulejki gazu. Jednakże, jeżeli manetka przesuwa się łatwo po tulejce gazu, wówczas zalecamy użycie dużej ilości kleju na całym obwodzie tulejki gazu, aby zapewnić bezpieczne i pewne mocowanie.
5. Natychmiast suchą szmatką zetrzyj wszelki nadmiar kleju.
6. Przed rozpoczęciem użytkowania manetek zaczekaj co najmniej 24 godziny aż do wyschnięcia kleju. Upewnij się również, że manetki są mocno przymocowane zanim ich użyjesz. Nie używaj manetek, jeżeli się ruszają i zwróć się natychmiast po poradę.

#### **H: Instalacja wiązki przewodów**

1. Po zamontowaniu podgrzewanych manetek "OXFORD HotGrips" należy pamiętać, że są one przeznaczone do użytku przy włożonych na dłonie rękawicach, przez co zapewniają odpowiedni komfort i ciepło. Niewielkie zmiany temperatury otoczenia będą miały wpływ na temperaturę podgrzewanych manetek „HotGrips”, konieczna zatem będzie odpowiednia regulacja temperatury. Dla zapewnienia prostoty obsługi przewidziano 2 położenia siły ogrzewania.

W położeniu DOLNYM moc grzewcza jest ograniczona do 25%; wariant ten stosuje się zazwyczaj przy temperaturze otoczenia od 10° do 17°C.

W pozycji GÓRNEJ intensywność ogrzewania wynosi 100%, którą to opcję stosuje się przy temperaturze od 0° do 9°C.

Powyższe wartości temperatury otoczenia są podane jedynie dla orientacji, gdyż odczucia termiczne mogą się zmieniać w zależności od użytkownika oraz rodzaju noszonych rękawic.

2. Przełącznik można zamontować na płaskim panelu przy użyciu samoprzylepnej podkładki z pianki. Można go również zamontować na dostarczonym metalowym wsporniku (jeżeli wspornik nadaje się do danego motocykla). Prosimy umieścić podkładkę z pianki pomiędzy wspornikiem a przełącznikiem, aby zmniejszyć wibracje. W razie potrzeby, wspornik można również wygiąć i nadać mu inny kształt.
3. Do wiązki elektrycznej dołączono diodę świecąca przeznaczoną do zamontowania na panelu, którą można w razie potrzeby zainstalować przy wyłączniku. Aby ją zamontować, należy wywiercić otwór o średnicy 6,5mm i wcisnąć do niego diodę od wewnętrznej strony panelu; dioda wsckoczy na właściwe miejsce. W komplecie znajduje się nakrywka, którą nakłada się na diodę po jej wciśnięciu do właściwego położenia na panelu.
4. Po ułożeniu przewodów na motocyklu, usilnie zalecamy zabezpieczyć wszystkie złącza za pomocą elektrycznej taśmy izolacyjnej, wodoszczelnej taśmy uszczelniającej lub rurek termokurczliwych (zachowaj ostrożność, aby nie uszkodzić przewodu podczas montowania rurek termokurczliwych).
5. Zarówno przewody bateryjne minusa, jak i plusa wyposażone są w końcówki oczkowe. Umożliwiają one przymocowanie przewodów śrubami do zacisków akumulatora. Jest to zarówno preferowany, jak i najłatwiejszy sposób podłączenia plusa (+ czerwony przewód) bezpośrednio do plusa (+) akumulatora tak, aby do przełącznika doprowadzane było wystarczające napięcie z systemu ładowania pojazdu.
6. Minus lub uziemienie (czarny przewód) należy podłączyć do zacisku minusa (-) akumulatora.



7. Skrzynkę sterowniczą (patrz rysunek poniżej) można umieścić pod siedzeniem moto cykla lub w pobliżu akumulatora. Jednakże zalecamy, aby znajdowała się ona zawsze w odległości co najmniej 25 mm od akumulatora.
8. Jeżeli przełącznik musi być podłączony do przełączanego zasilania zapłonu, prosimy się upewnić czy wiązka przewodów jest podłączona do głównego okablowania zapłonu, które może przyjąć dodatkowe obciążenie o wartości do 4 A. Przyczynami zazwyczaj występujących problemów są podłączenia do obwodów klaksonu lub oświetlenia.

Możliwe najczęściej występujące problemy:

- Niedziałający przełącznik
- Przepalenie bezpieczników w skrzynce bezpiecznikowej
- Przegrzewanie przewodów na motocyklu
- Wadliwe działanie kierunkowskazów lub oświetlenia

W razie wątpliwości, prosimy skontaktować się z lokalnym dystrybutorem w celu uzyskania porady przed zamontowaniem podgrzewanych manetek.

Patrz poniższy schemat połączeń.

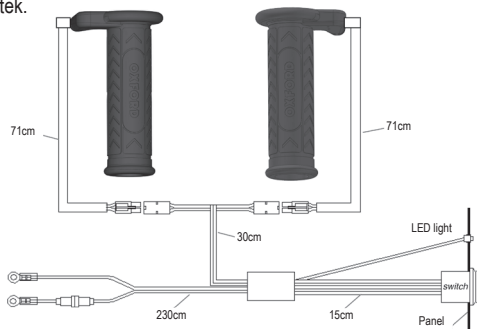

## I: Wskazówki dla użytkownika

1. Po zamontowaniu podgrzewanych manetek „OXFORD HotGrips” należy pamiętać, że są one przeznaczone do użytku przy włożonych na dłoń rękawicach, przez co zapewniają odpowiedni komfort i ciepło. Niewielkie zmiany temperatury otoczenia będą miały wpływ na temperaturę podgrzewanych manetek „HotGrips”, konieczna zatem będzie odpowiednia regulacja temperatury. Dla zapewnienia prostoty obsługi przewidziano 2 położenia siły ogrzewania. W położeniu DOLNYM moc grzewcza jest ograniczona do 25%; wariant ten stosuje się zazwyczaj przy temperaturze otoczenia od 10° do 17°C. W pozycji GÓRNEJ intensywność ogrzewania wynosi 100%, którą to opcję stosuje się przy temperaturze od 0° do 9°C. Powyższe wartości temperatury otoczenia są podane jedynie dla orientacji, gdyż odczucia termiczne mogą się zmieniać w zależności od użytkownika oraz rodzaju noszonych rękawic.
2. Jeśli manetki są podłączone bezpośrednio do akumulatora, proszę pamiętać o wyłączeniu ich przed opuszczeniem pojazdu. Dodatkowa, opcjonalna dioda świecąca powinna przypominać, że manetki są w położeniu włączonym.

Niestety Oxford Products nie ponosi odpowiedzialności za rozładowanie akumulatorów.



## **J: Dane techniczne**

- Tylko dla systemów 12 V (typowe napięcie robocze w zakresie od 13,5 do 14,3 V)
- Dane o wyłączniku: położenia Górne/Dolne.
- Wsteczny prąd drenu : Zero przy wyłączniku w położeniu OFF (Wyłączony).
- Drenaż prądowy: Średnio 3,0 A na parę (42Watt).
- Szklany bezpiecznik bezzwłoczny 5A: (dostępny w większości sklepów samochodowych i elektrycznych).
- W sytuacji, gdy podgrzewane manetki "Hotgrips" zostały zamontowane i są regularnie używane w Państwa motocyklu, zawsze doradzamy podłączenie akumulatora do systemu ładowania, np. typu OXFORD Oximiser lub Maximiser3800, kiedy pojazd nie jest użytkowany.

W niektórych motocyklach wyposażonych w akumulatory starszego typu lub o małej pojemności, dodatkowy pobór prądu elektrycznego wymagany przez podgrzewane manetki "Hotgrips" może powodować obniżenie napięcia, w związku z czym zaleca się regularne ładowanie.